



REVOLUTION™ II

3 BRÔLEURS



**FLARE FREE
TECHNOLOGY™**

MANUEL D'ASSEMBLAGE

085-0253-6 (G57101)

GARANTIE LIMITÉE DE 5 ANS

Lisez ce guide au complet et conservez-le pour consultation

Montez votre barbecue immédiatement. Les réclamations relatives aux pièces manquantes ou endommagées doivent être effectuées dans un délai de 30 jours suivant l'achat

Réponse a vos questions sur votre produit, pièces, garantie et obtenir de l'aide technique, appelez nous au 1-800-275-4617



ANSI Z11.18.2014 - CSA 1.8-2018
Appareils de cuisson à gaz pour intérieur



ANSI Z11.18.2014 - CSA 1.8-2018
Appareils de cuisson à gaz pour extérieur

N° de 211648 principal

www.colemanbbqs.com

Numéro de révision # 2025.03.04 JC



ARTICLE LOURD NÉCESSITANT 2 PERSONNES POUR LE SOULEVER CE GUIDE DOIT ÊTRE RANGÉ AVEC LE PRODUIT À TOUT MOMENT

Pour COMMANDER des pièces de rechange ou des accessoires non couverts par la garantie ou ENCORE pour activer votre garantie, consultez notre site Web à l'adresse www.colemanbbqs.com

⚠ MISE EN GARDE

Rebords coupants. Portez des gants pour monter votre barbecue.

⚠ MISE EN GARDE

Lisez et observez toutes les consignes de sécurité, instructions d'assemblage et directives d'entretien et d'utilisation avant de tenter d'assembler l'appareil et de cuisiner.

⚠ INSTALLATEUR, MONTEUR OU CONSOMMATEUR

Ce guide doit toujours être conservé avec le produit.

⚠ AVERTISSEMENT

Tout manquement aux directives du fabricant risque de causer des incendies, des explosions et des dommages matériels dangereux, ainsi que des blessures graves, voire la mort.

Suivez toutes les procédures de vérification d'étanchéité avant d'utiliser le barbecue, même si le barbecue a été assemblé par le distributeur. N'essayez pas d'allumer ce barbecue sans avoir lu la partie sur les directives d'allumage du guide d'entretien et de sécurité.

⚠ DANGER

- 1. Si vous sentez du gaz :**
 - a. Coupez l'alimentation en gaz de l'appareil.**
 - b. Éteignez toute flamme nue.**
 - c. Ouvrez le couvercle.**
 - d. Si l'odeur est toujours présente, restez à l'écart de l'appareil et communiquez immédiatement avec votre fournisseur de gaz ou votre service d'incendie.**
- 2. Nécessite deux personnes pour terminer le processus d'assemblage.**
- 3. Faites attention aux bords tranchants.**

⚠ AVERTISSEMENT

- 1. Ne pas entreposer ni utiliser de l'essence ni d'autres vapeurs ou liquides inflammables dans le voisinage de l'appareil, ni de tout autre appareil.**
- 2. Une bouteille de propane qui n'est pas raccordée en vue de son utilisation, ne doit pas être entreposée dans le voisinage de cet appareil ou de tout autre appareil.**

⚠ AVERTISSEMENT

EN PLEIN SOLEIL, ET EN FONCTIONNEMENT, L'ACIER INOXYDABLES ET EN ACIER DU BARBECUE PEUT DEVENIR TRÈS CHAUD.

**THIS BARBECUE IS FOR OUTDOOR USE ONLY
CONTACT CALL CENTRE IF ANY PARTS ARE MISSING
1-800-275-4617**







QUINCAILLERIE

OUTILS NÉCESSAIRES

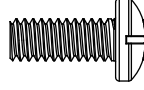
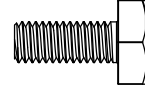
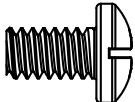
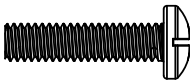
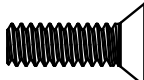
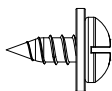
- Tournevis cruciforme n° 2 (long et court)
- Tournevis pour écrous à fente de 1/4 po (long et court)
- Pincettes

N°	Désignation	N° de pièce	Quantité
1	Vis 20 UNC x 10 de ¼ po	20120-13010-250	1
2	Vis 20 UNC x 16 de ¼ po	20120-13016-250	27
3	Vis hexagonale 20 UNC x 16 de ¼ po	G571-0030-9000	4
4	Vis no 10-24 UNC x 13	20124-10013-250	20
5	Vis no 8-32 UNC x 18	20132-08018-250	2
6	Vis no 8-32 UNC x 10	20332-08010-250	3
7	Vis autotaraudeuse ST4.2 x 10	22500-42010-137B	10
8	Rondelle caoutchoute de φ7	G501-0054-9100	6
9	Écrou no 8-32 UNC	30232-08000-250	2
10	Écrou papillon	33301-04000-032	1
11	Rondelle de blocage de φ7	41400-07000-250	1
12	Rondelle pour roue	G367-0005-9000	3
13	Pile AA	G610-0028-9100	1
14	Clé	G571-0028-9099	1

Attention:
La tôle peut causer des blessures. Portez des gants pour effectuer l'assemblage du barbecue. Soyez prudent lors de l'assemblage.

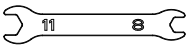
1		2		3	
	Vis 20 UNC x 10 de ¼ po X 1		Vis 20 UNC x 16 de ¼ po X 27		Vis hexagonale 20 UNC x 16 de ¼ po X 4
4		5		6	
	Vis no 10-24 UNC x 13 X 20		Vis no 8-32 UNC x 18 X 2		Vis no 8-32 UNC x 10 X 3
7		8		9	
	Vis autotaraudeuse ST4.2 x 10 X 10		Rondelle caoutchoute de φ7 X 6		Écrou no 8-32 UNC X 2
10		11		12	
	Écrou papillon X 1		Rondelle de blocage de φ7 X 1		Rondelle pour roue X 3
13		14			
	Pile AA X 1		Clé X 1		

AVANT D'ASSEMBLER LE BARBECUE, LISEZ ATTENTIVEMENT CES INSTRUCTIONS.

Assemblez le barbecue sur une surface propre et plane. Le barbecue est lourd. Il est nécessaire que deux personnes l'assemblent.

LISTE DES PIÈCES 085-0253-6 (G57101)

N°	Quantité	Désignation	N° de pièce
AA	1	Assemblage du couvercle supérieur	G571-3000-01
AB	1	Poignée de couvercle	G571-0029-01
AC	2	Bézel de la poignée du couvercle	G571-0016-01
AD	1	Thermomètre	G363-0009-01
AE	1	Collerette de Thermomètre	G532-0006-01
AF	2	Vis du couvercle	G470-5004-01
AG	2	Butoirs du couvercle, avant	G527-0002-01A
AH	2	Butoirs du couvercle, arrière	G303-0038-01
BA	1	Assemblage du brûleur	G571-2600-01
BB	1	Panneau arrière supérieur	G571-0009-01
BC	3	Barre de support pour brûleurs principaux	G466-0047-01
BD	3	Brûleurs principaux	G532-3500-01
BE	1	Ensemble d'électrodes, brûleur principal	G515-0067-01
BF	2	Armature de brûleur	G354-0024-01
BG	3	Plaque de distribution de chaleur	G532-0016-01
BH	1	Chenal d'écoulement de graisses- Flare Free	G532-0015-01
BI	1	Écran de chenal de graisse	G532-0063-01
BJ	3	Grille de cuisson supérieure	G532-0081-01
BK	3	Grille de cuisson inférieure	G532-0080-01
BL	1	Grille de réchaud	G532-0018-01
BM	1	Ecran thermique	G571-0008-01
BN	1	Récipient à graisse, compartiment des brûleurs	G571-0032-01
BO	2	Rail de récipient à graisse	G571-0031-01
BP	1	Porte-allumettes	G501-0068-01
BQ	1	Porte-fil	F801-0023-01
CA	1	Panneau de commande	G571-0010-01
CB	1	Ensemble du collecteur	G571-2800-01
CC	1	Régulateur	G513-0017-01
CD	4	Molette de commande	G571-2900-01
CE	1	Tuyau métallique	G432-1102-01
CF	1	Support de fixation, régulateur	G466-00C3-01
CG	1	Tuyau en métal pour brûleur latéral	G304-0028-01
CH	1	Valve du brûleur latéral	G571-0014-01

N°	Quantité	Désignation	N° de pièce
DA	1	Tablette latéral gauche	G571-0800-01
DB	1	Bordure gauche de la tablette latérale	G571-0019-01
DC	1	Couvercle, brûleur latéral	G571-0034-01
DD	1	Support arrière, tablette latéral gauche	G425-5301-02
DE	1	Bouton d'allumage Instastart ^{MC}	G532-0082-01
DF	1	Brûleur latéral	G532-5200-01
DG	1	Fil de l'électrode, brûleur latéral	G515-0039-02
DH	1	Cuvette de propreté, brûleur latéral	G515-0083-02
DI	1	Gril de cuisson du brûleur latéral	G501-0077-01
DJ	1	Bordure droite de la tablette latérale	G571-0022-01
DK	1	Support arrière, tablette latéral droite	G425-5201-02
DL	1	Tablette latéral droite	G571-0021-01
DM	1	Support de récipient à graisse - Flare Free	G571-0024-01
DN	1	Récipient à graisse - Flare Free	G571-0024-01
DO	1	Porte-crochet d'outils	G571-0020-01
DP	1	Porte-serviettes	G571-0023-01
DQ	2	Fil d'allumage	G110-0022-01
EA	1	Panneau arrière inférieur	G571-0007-01
EB	1	Panneau latéral gauche	G571-0200-01
EC	1	Panneau latéral droit	G571-0300-01
ED	1	Ensemble de l'allumeur électronique	G532-0019-01
EE	1	Barre de support avant	G571-2400-01
EF	2	Ensemble d'aimant pour la porte	G527-0037-01
EG	1	Assemblage de la porte, gauche	G571-3300-01
EH	1	Assemblage de la porte, droite	G571-3400-01
EI	2	Poignée de porte	G517-0011-01
EJ	1	Outil de nettoyage	G532-0083-01
EK	1	Contreventement de porte	G545-0001-01
EL	1	Panneau inférieur	G571-0100-01
EM	1	Vis du réservoir	G505-0047-01
EN	2	Roues	G571-2100-01
EO	2	Capuchon de roue	G571-0004-01
EP	1	Essieu de roue	G571-0005-01
EQ	1	Pieds avant	G571-0001-01
ER	1	Pieds arrière	G571-0002-01
F1	1	Quincaillerie	G571-B001-01
F2	1	Manuel d'assemblage	G571-M001-01
F3	1	Manuel de l'utilisateur	G378-M001-02

VUE ÉCLATÉE 085-0253-6 (G57101)

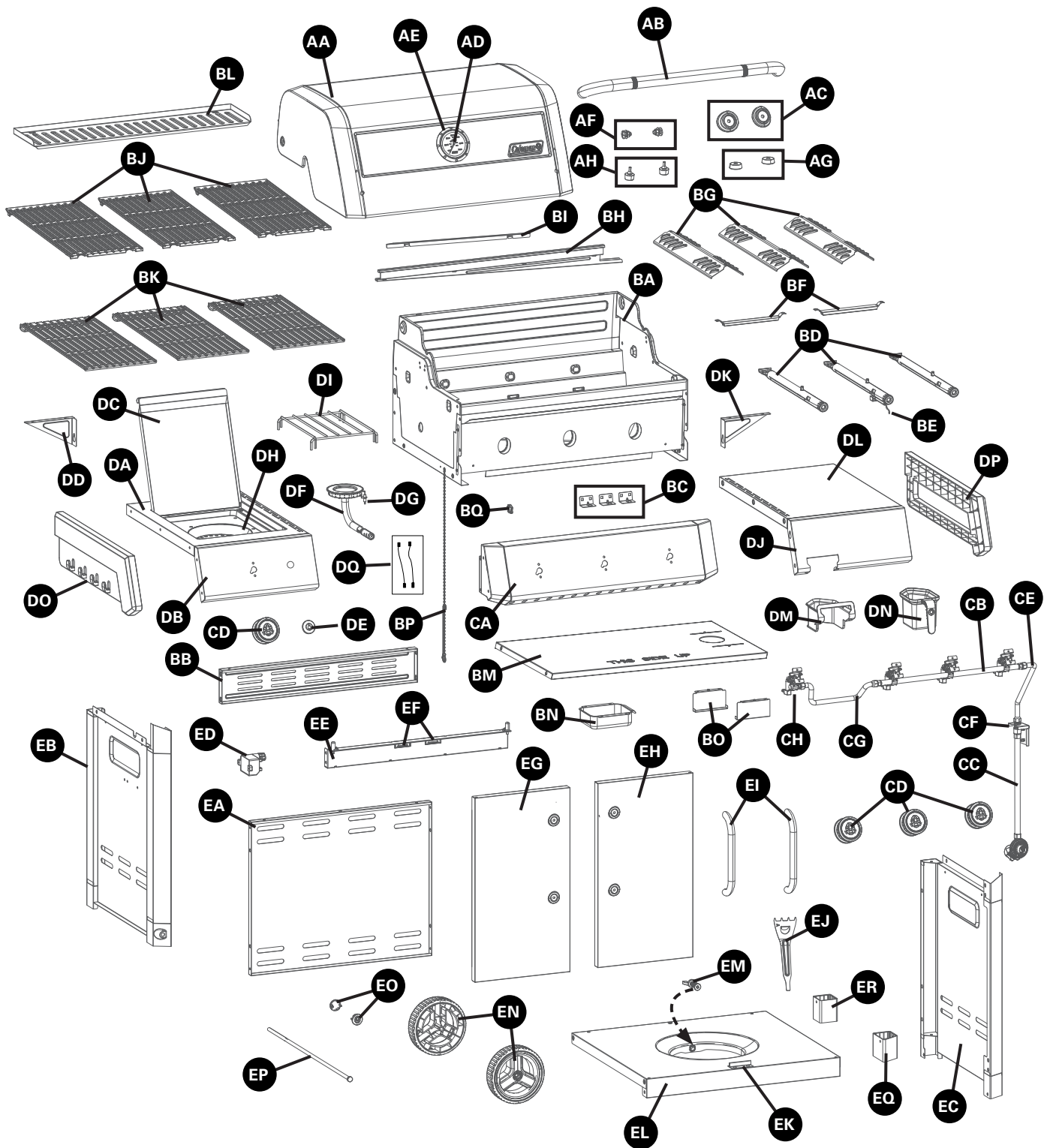

Les suppléments

Quincaillerie
F1

Manuel d'assemblage
F2

Manuel de l'utilisateur
F3

INSTRUCTIONS D'ASSEMBLAGE

1

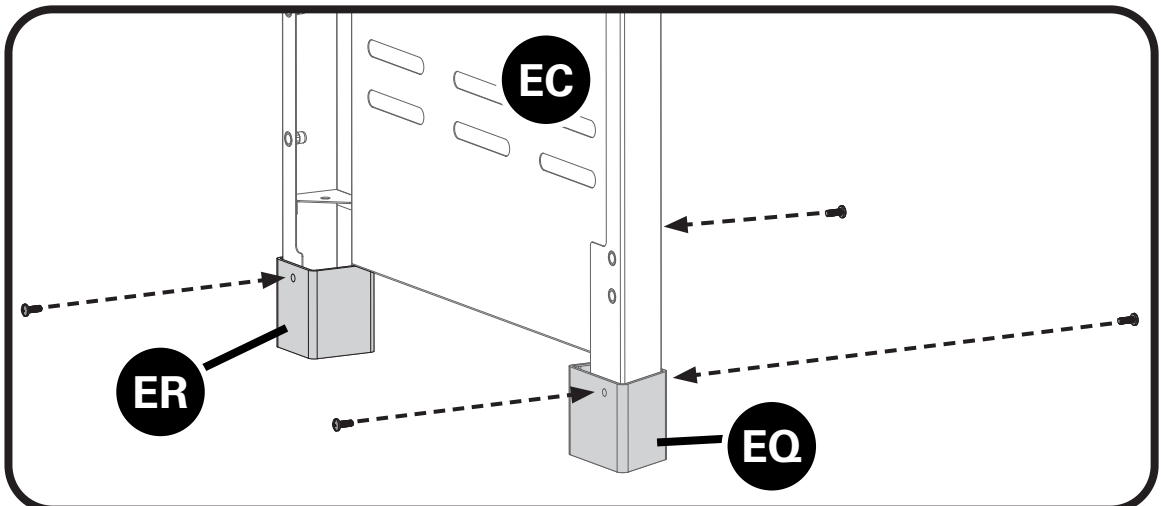
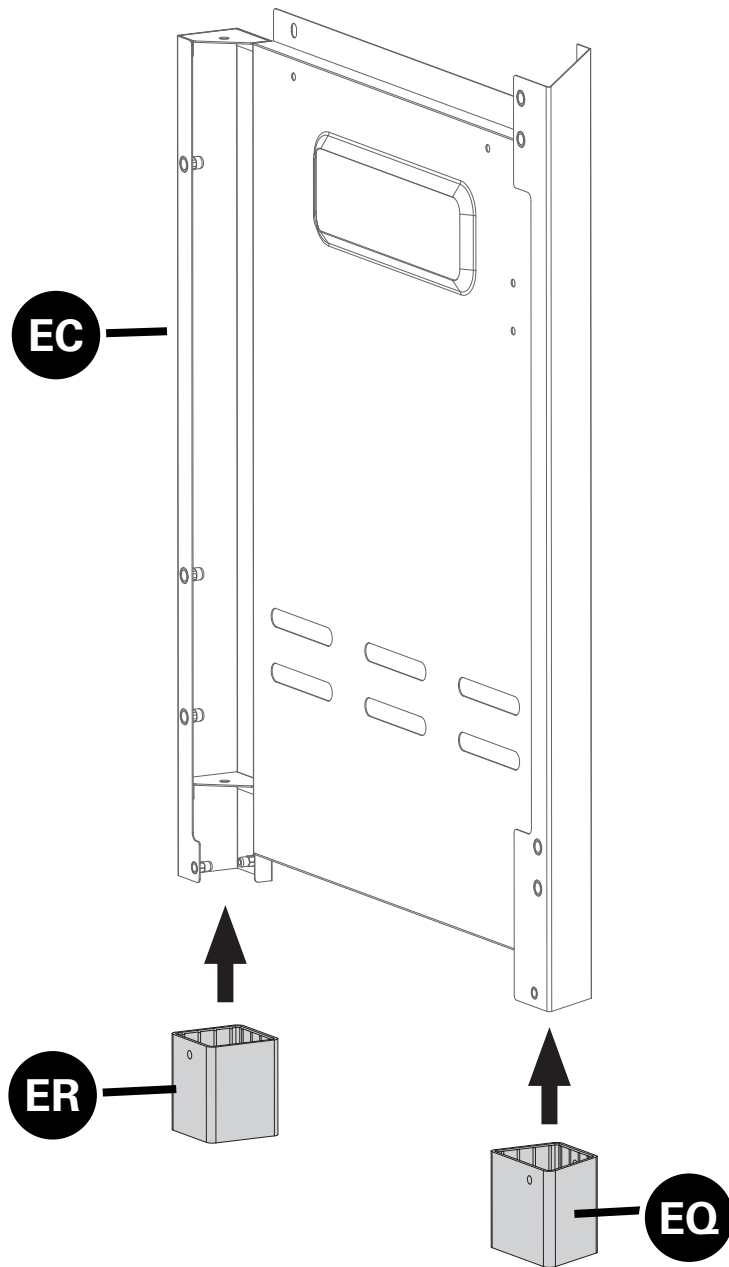
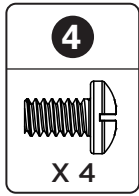

INSTRUCTIONS D'ASSEMBLAGE

2

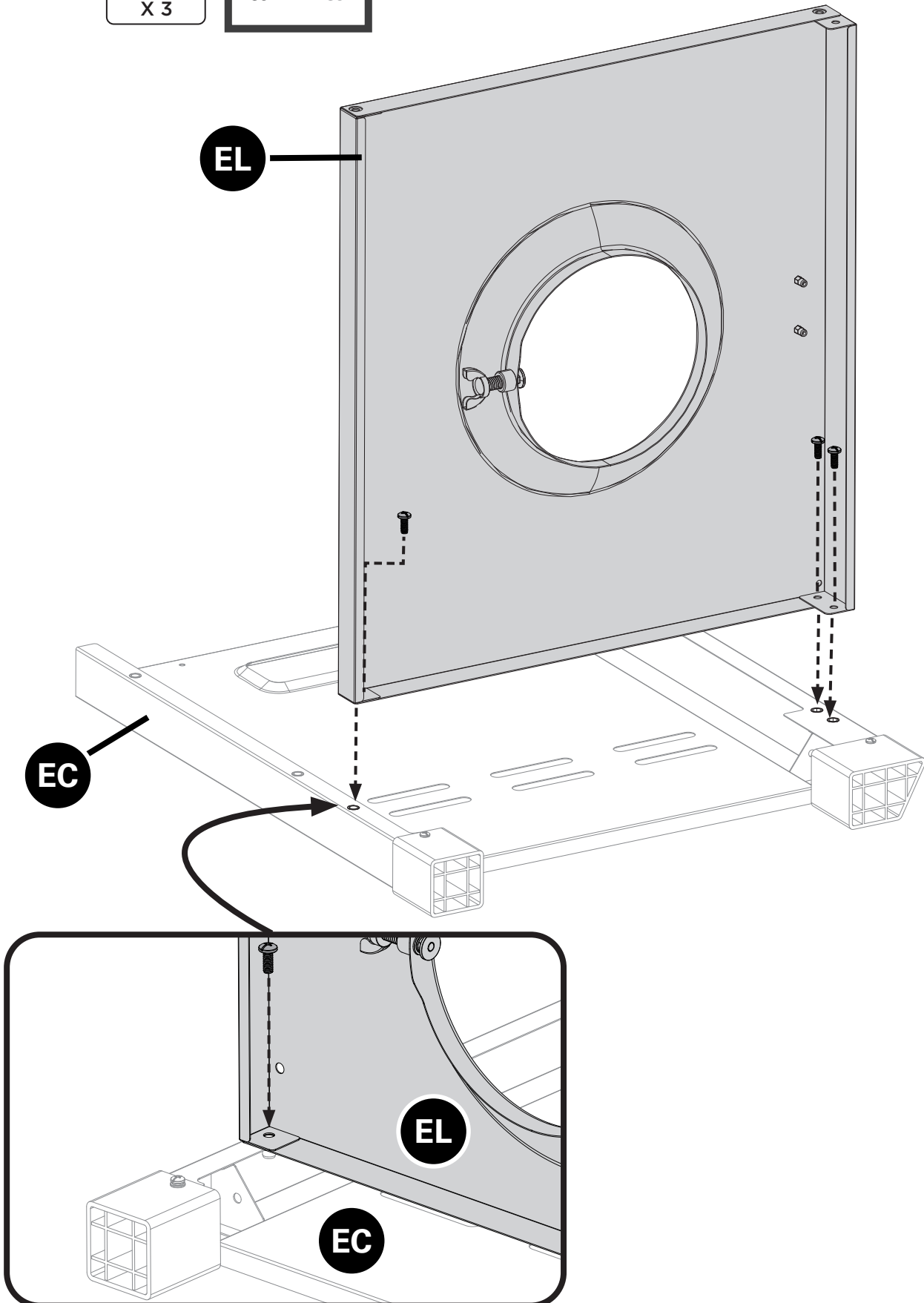
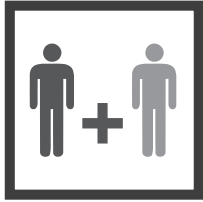
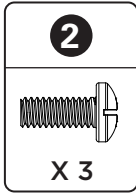

INSTRUCTIONS D'ASSEMBLAGE

3

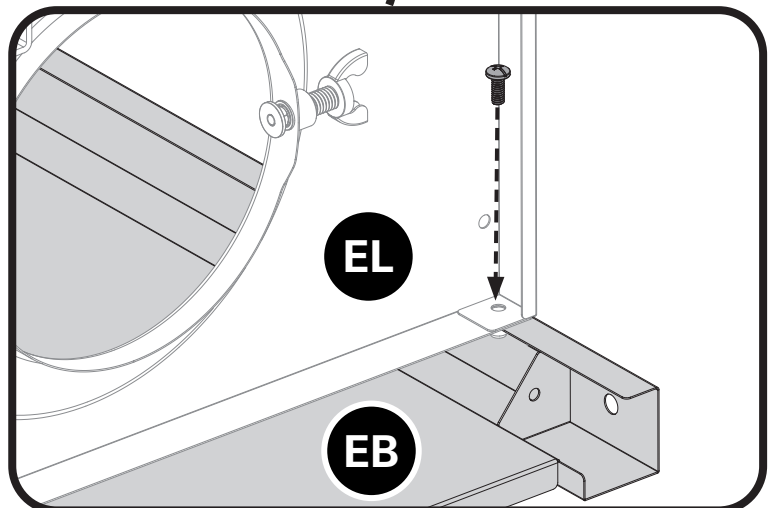
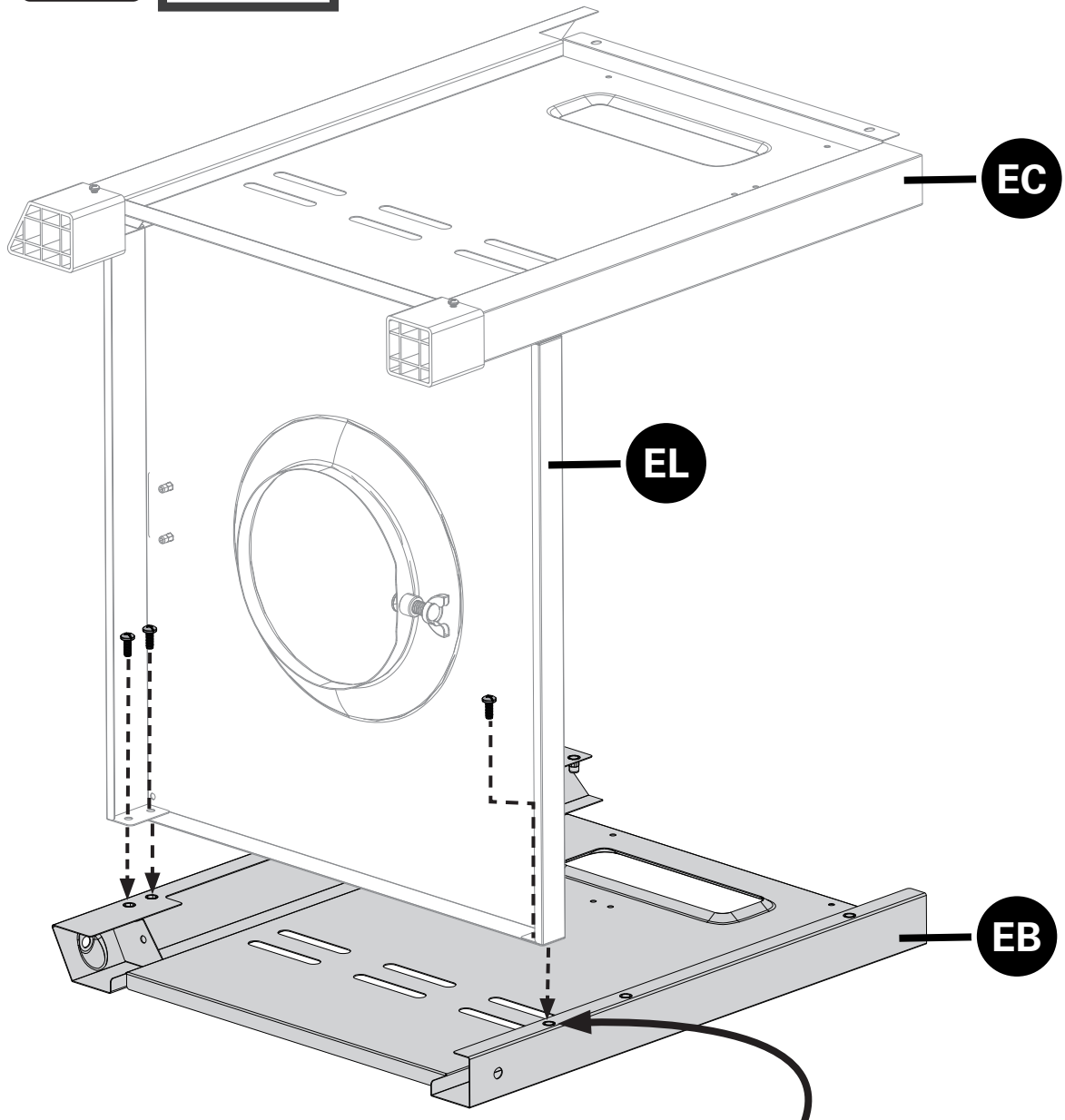
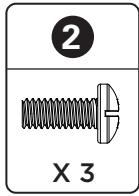

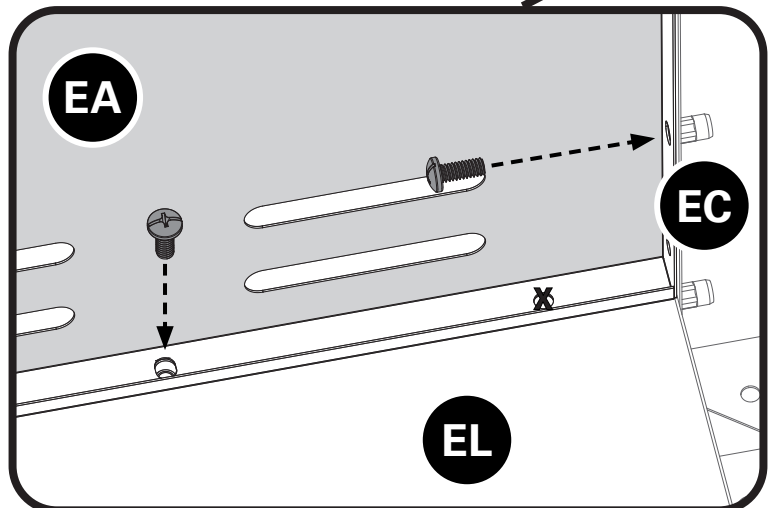
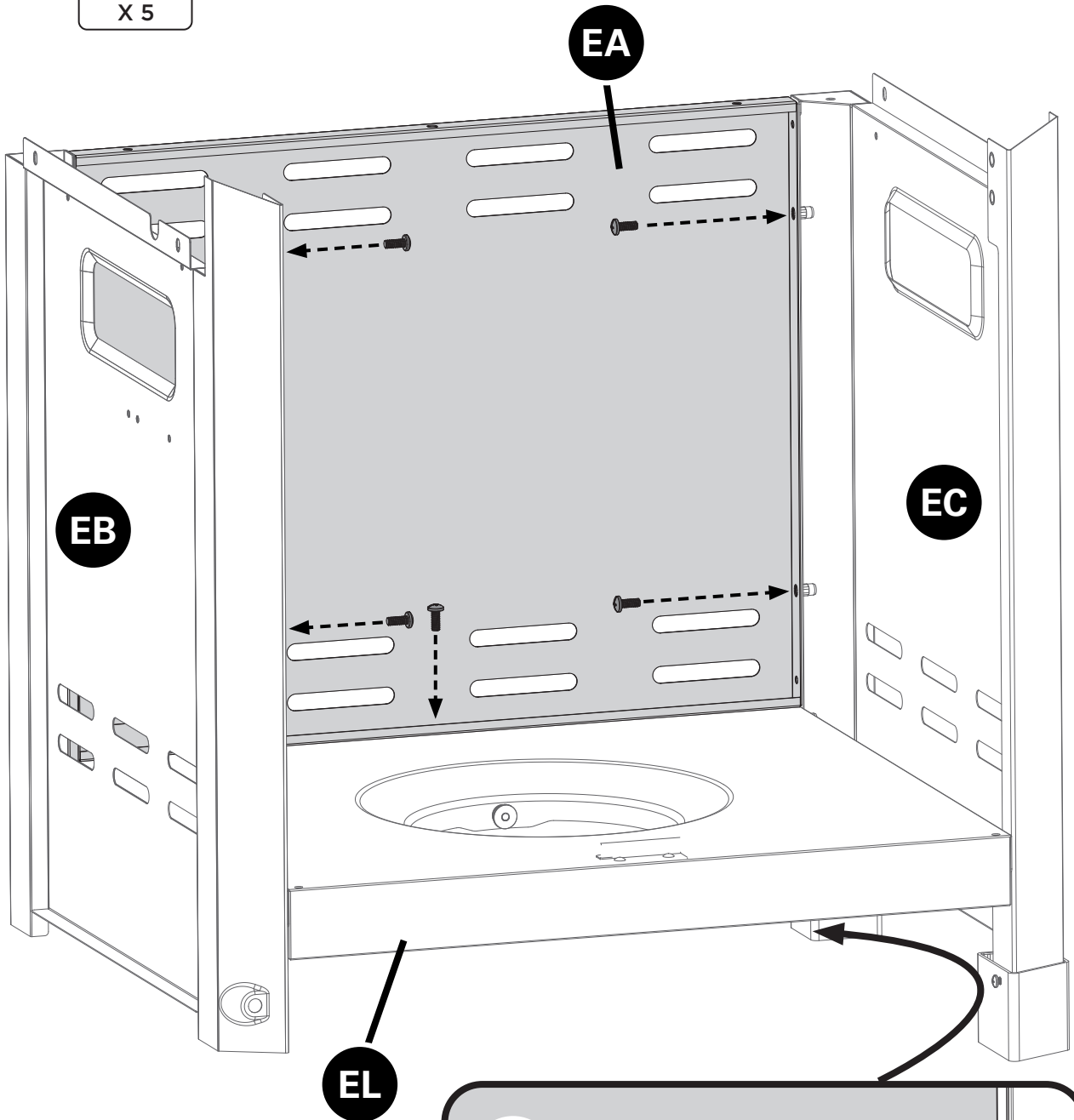
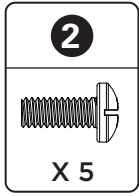

INSTRUCTIONS D'ASSEMBLAGE

4



INSTRUCTIONS D'ASSEMBLAGE

5

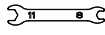
1  X 1	11  X 1	12  X 3	14  X 1
--	---	---	---

A.

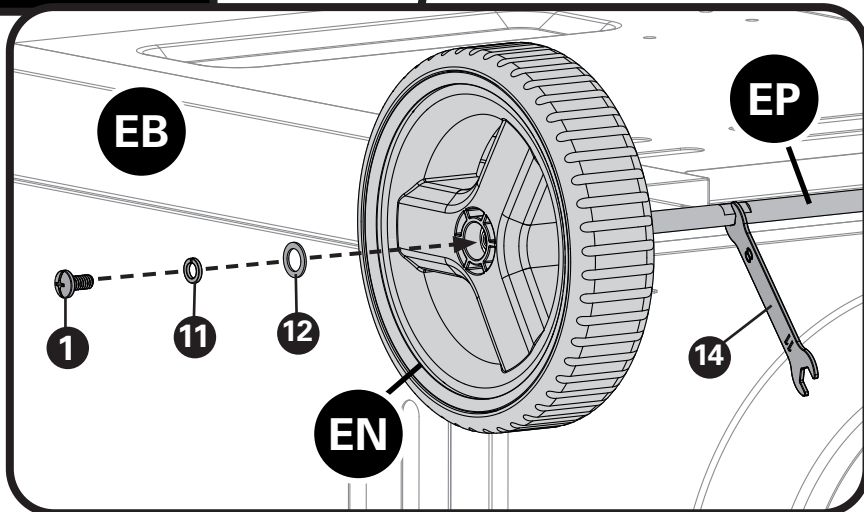
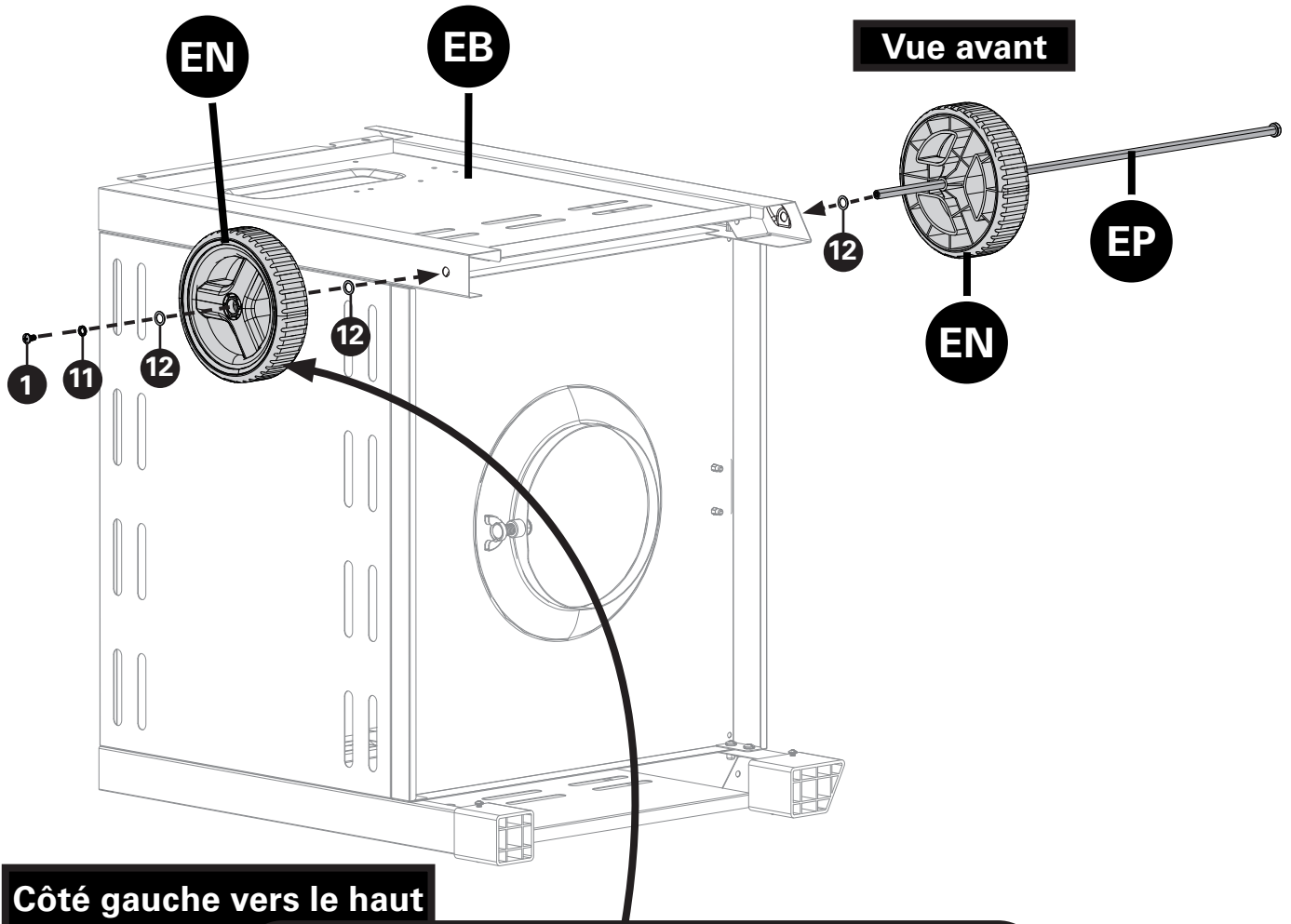

INSTRUCTIONS D'ASSEMBLAGE

5

B.

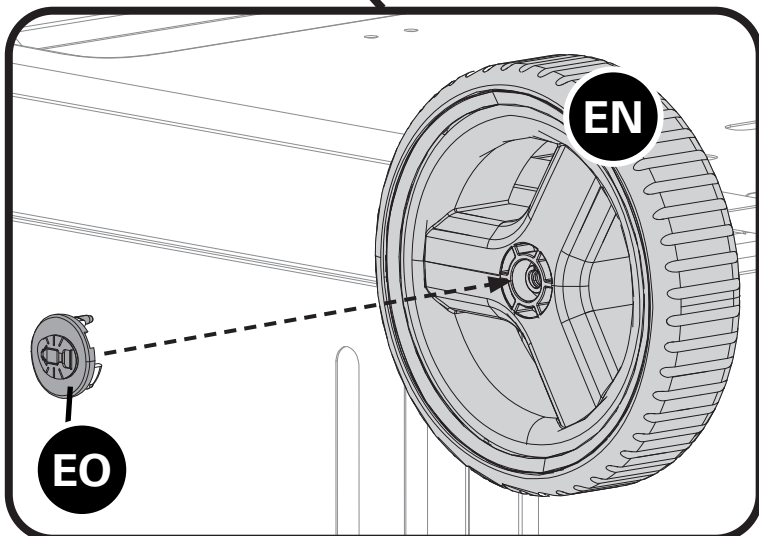
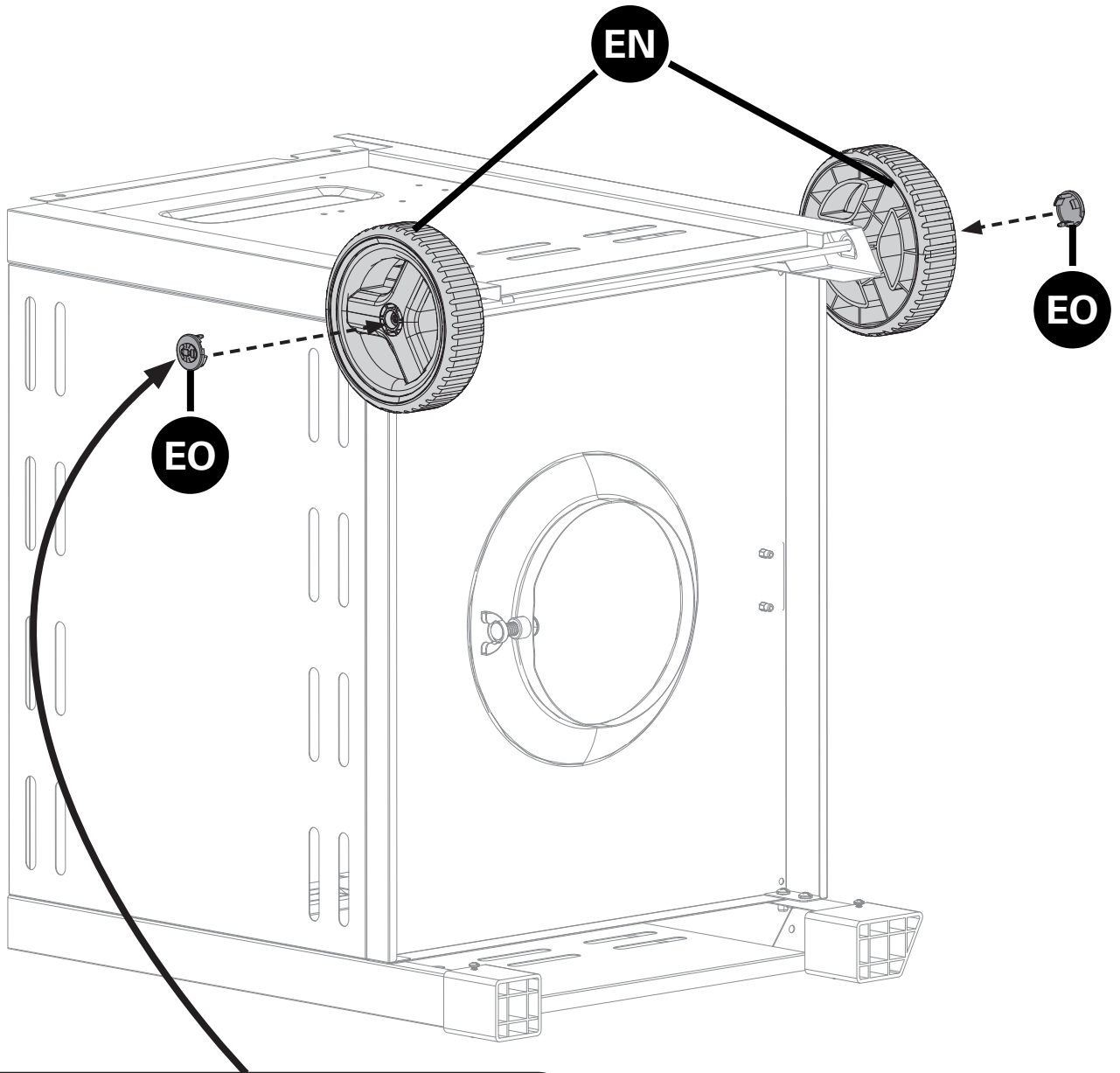

INSTRUCTIONS D'ASSEMBLAGE

6

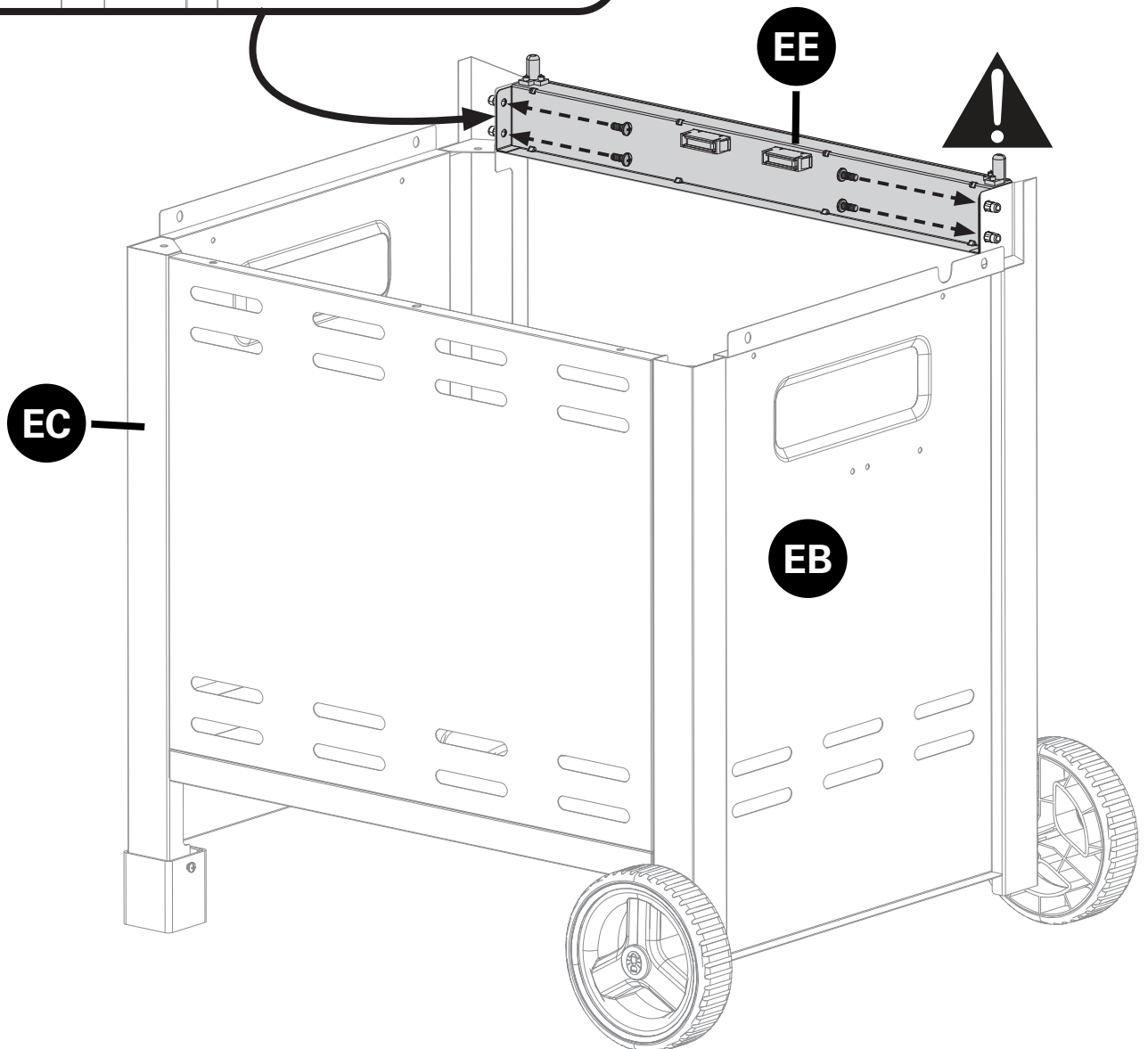
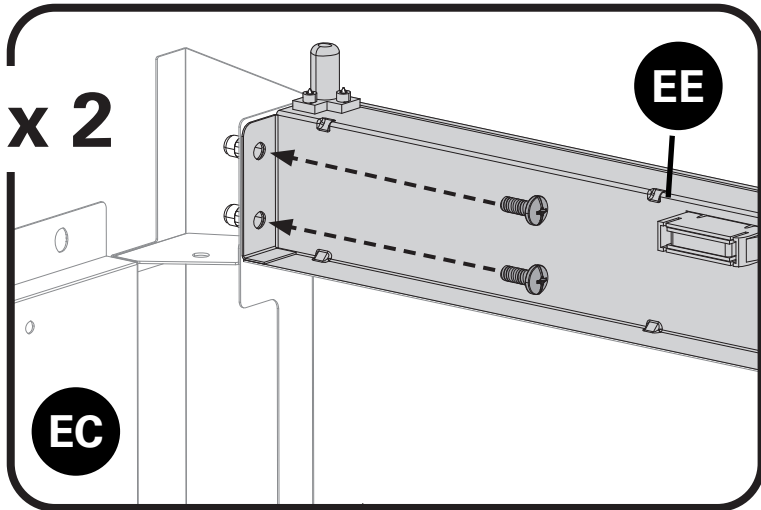
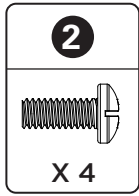

INSTRUCTIONS D'ASSEMBLAGE

7

A.

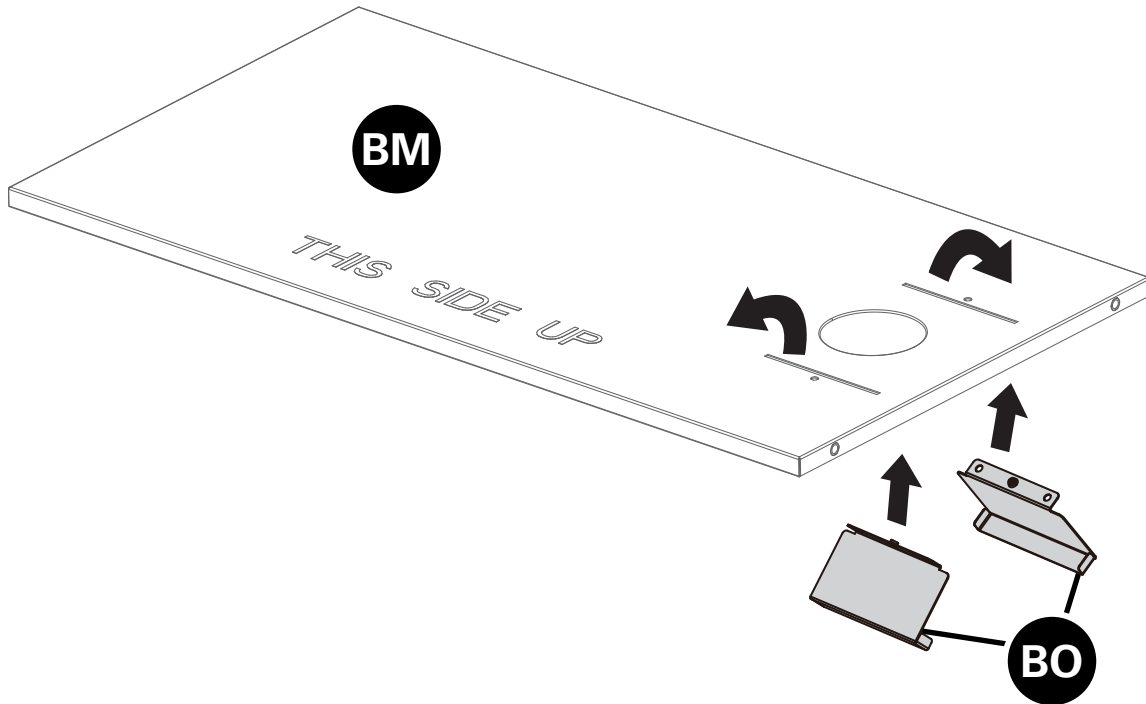

B.

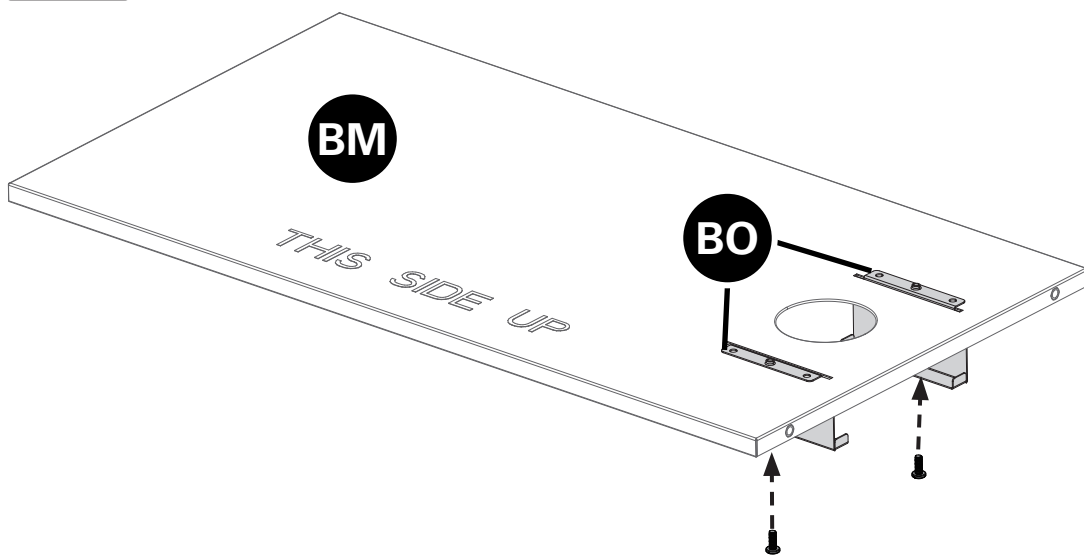
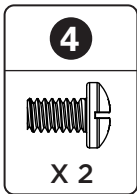

INSTRUCTIONS D'ASSEMBLAGE

7

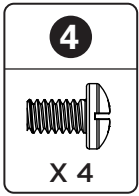

C.

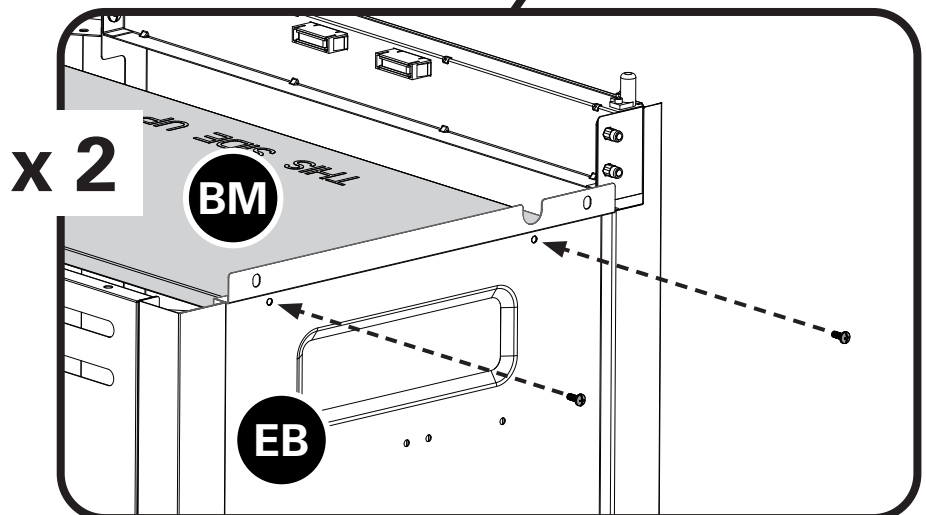
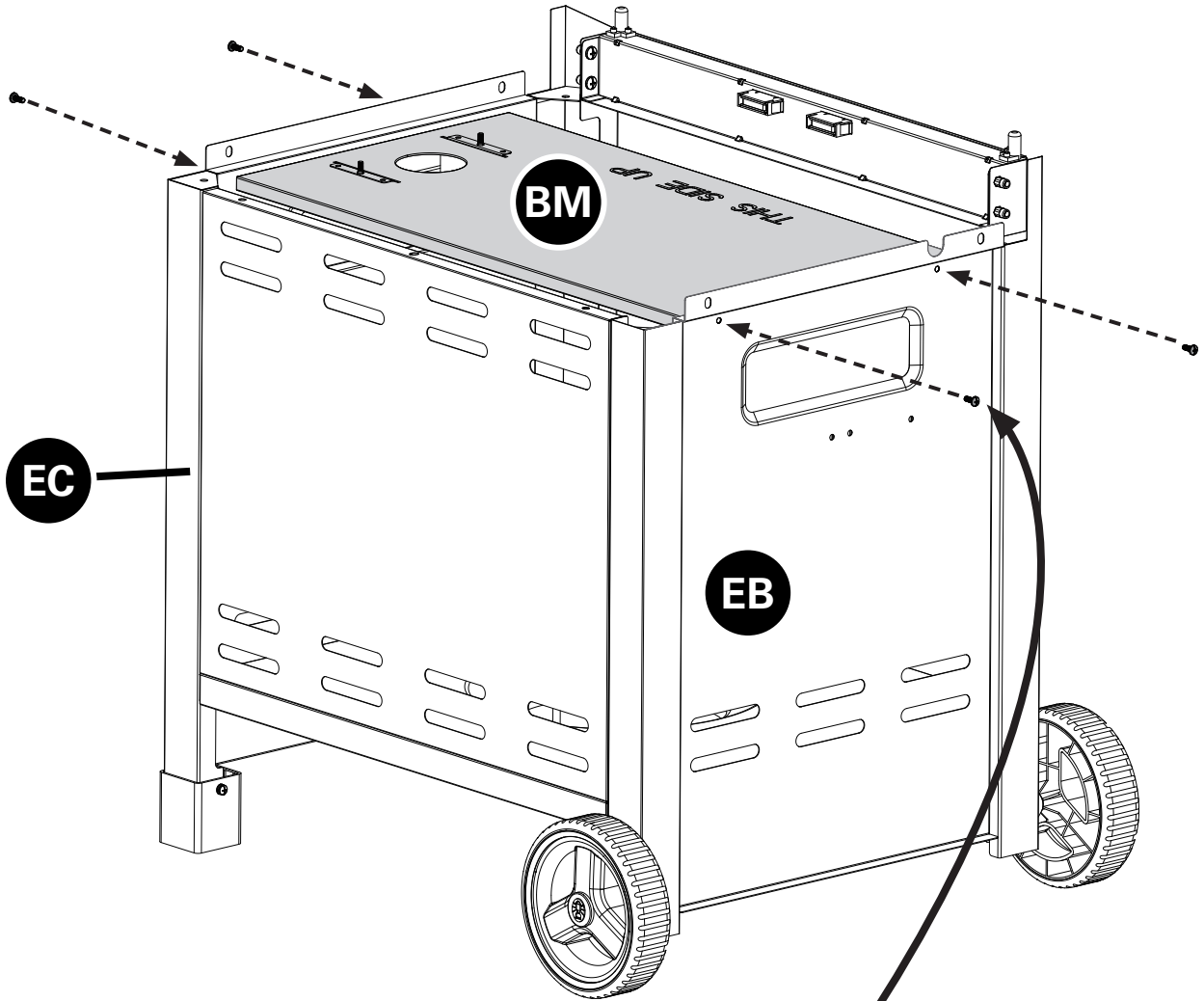

INSTRUCTIONS D'ASSEMBLAGE

8

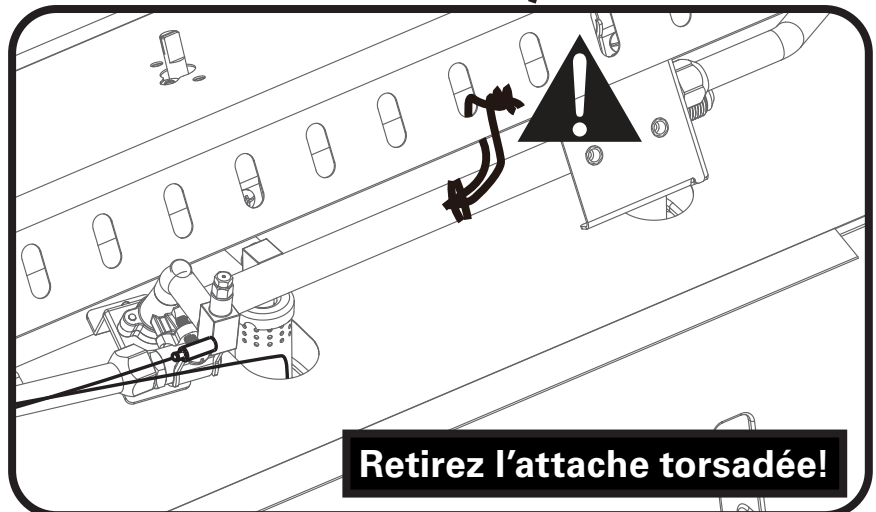
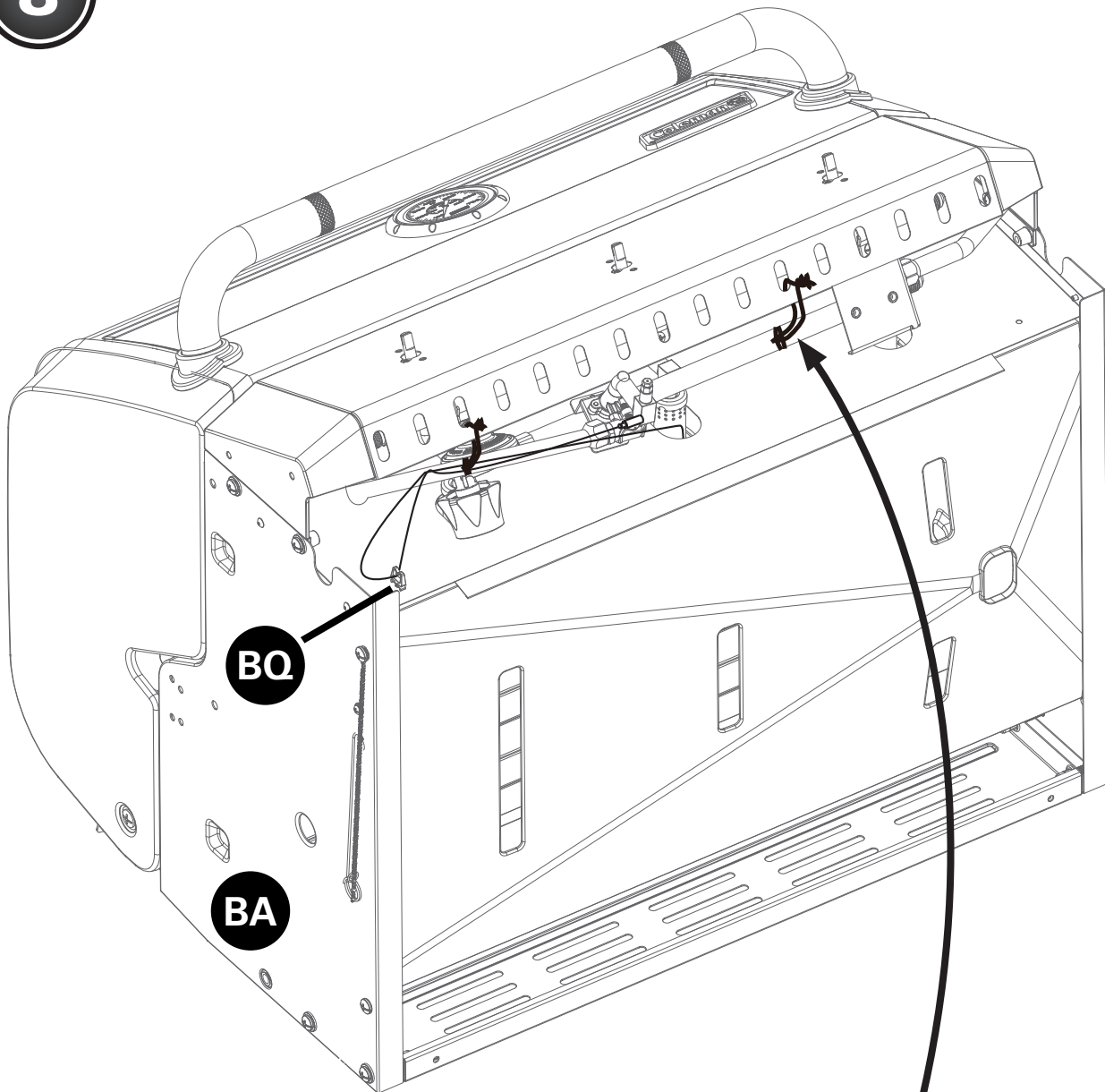

INSTRUCTIONS D'ASSEMBLAGE

9

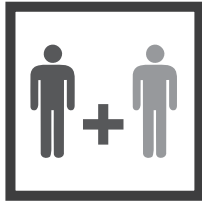
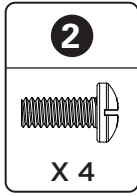

A.

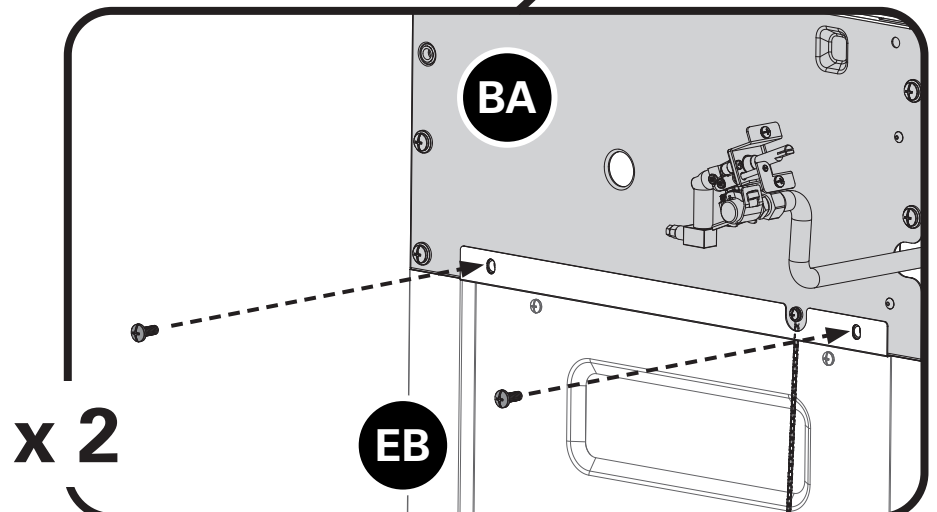
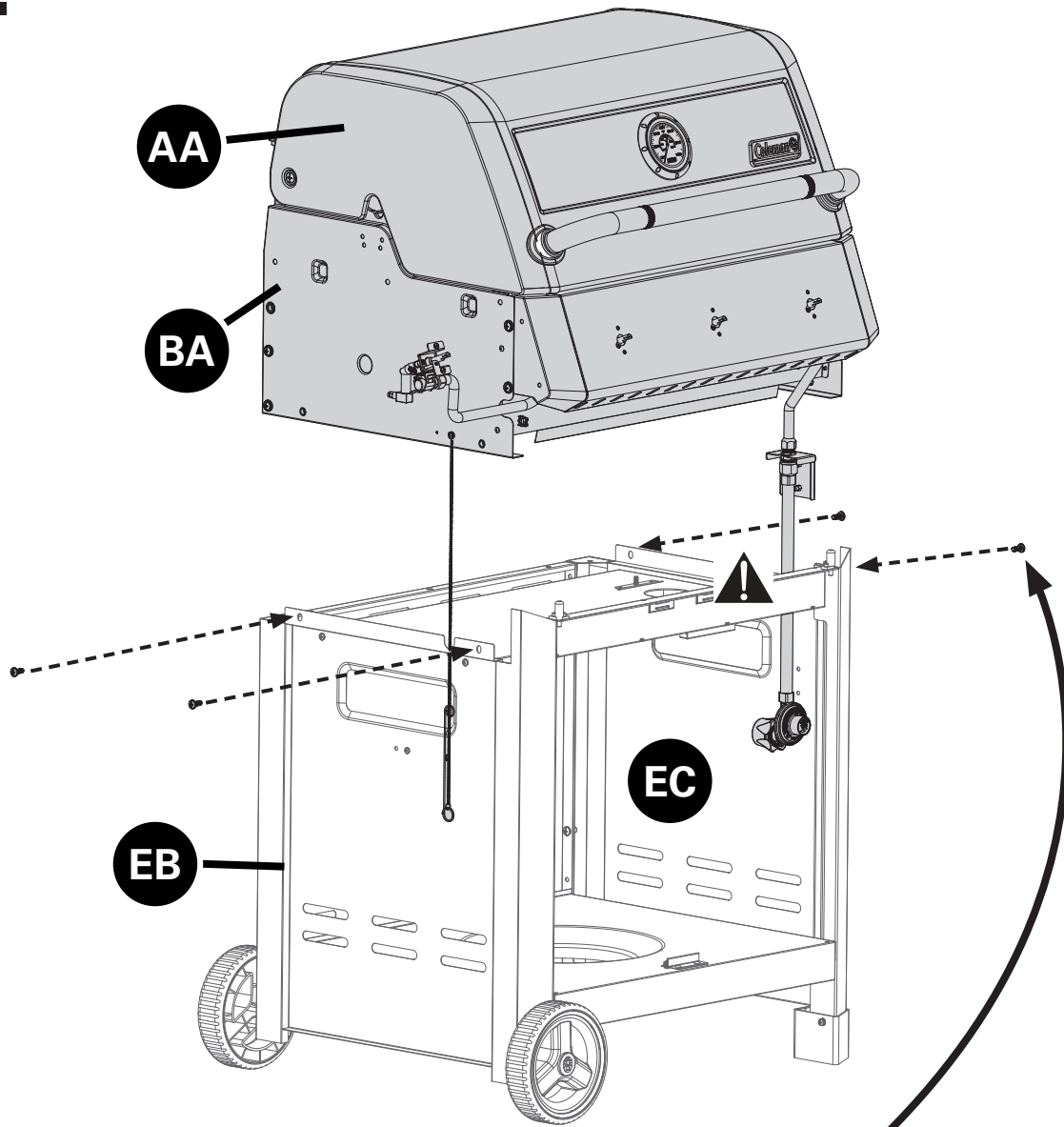

INSTRUCTIONS D'ASSEMBLAGE

9

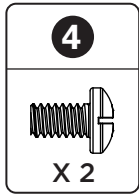

B.

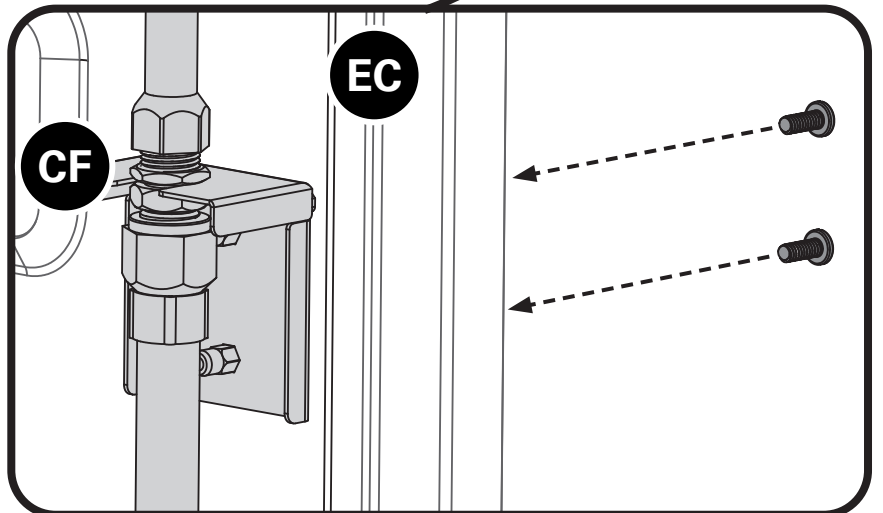
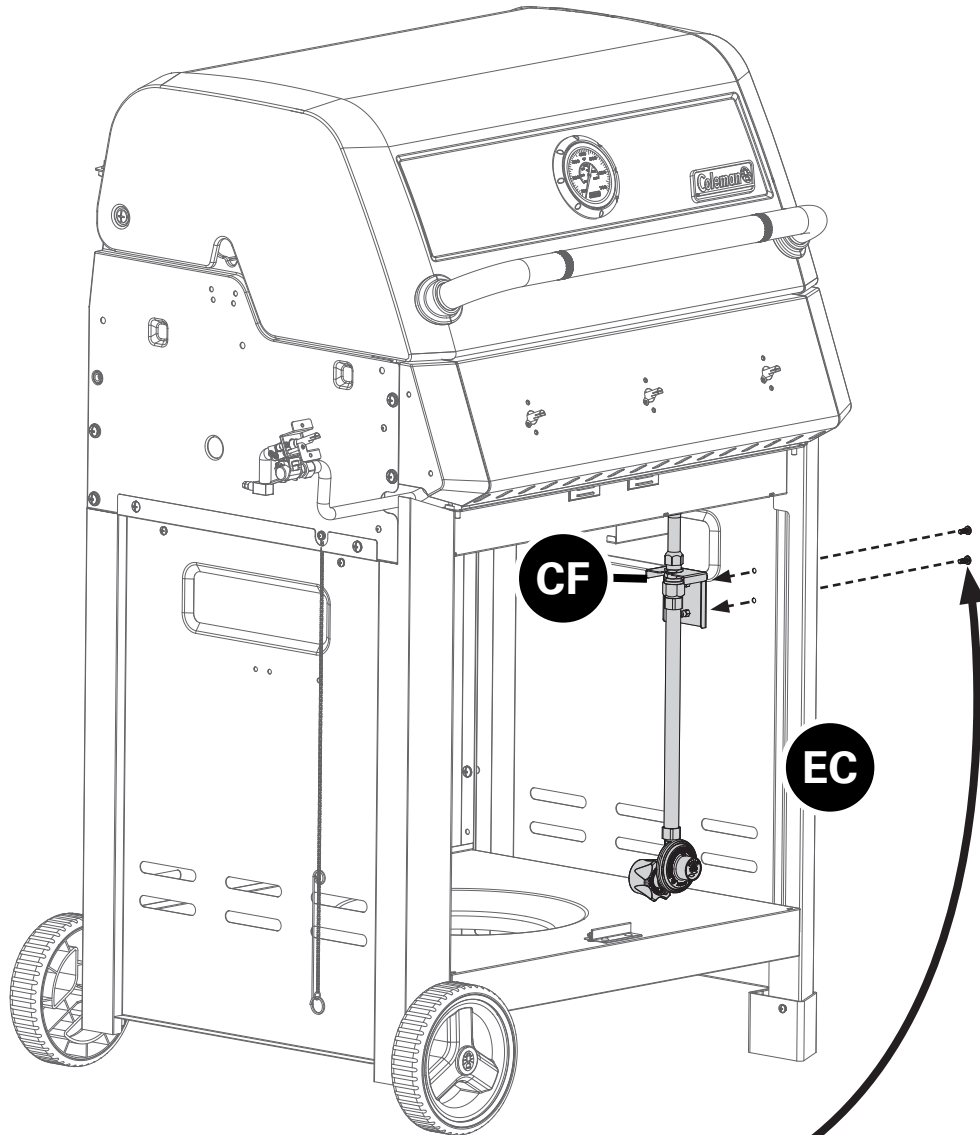

10

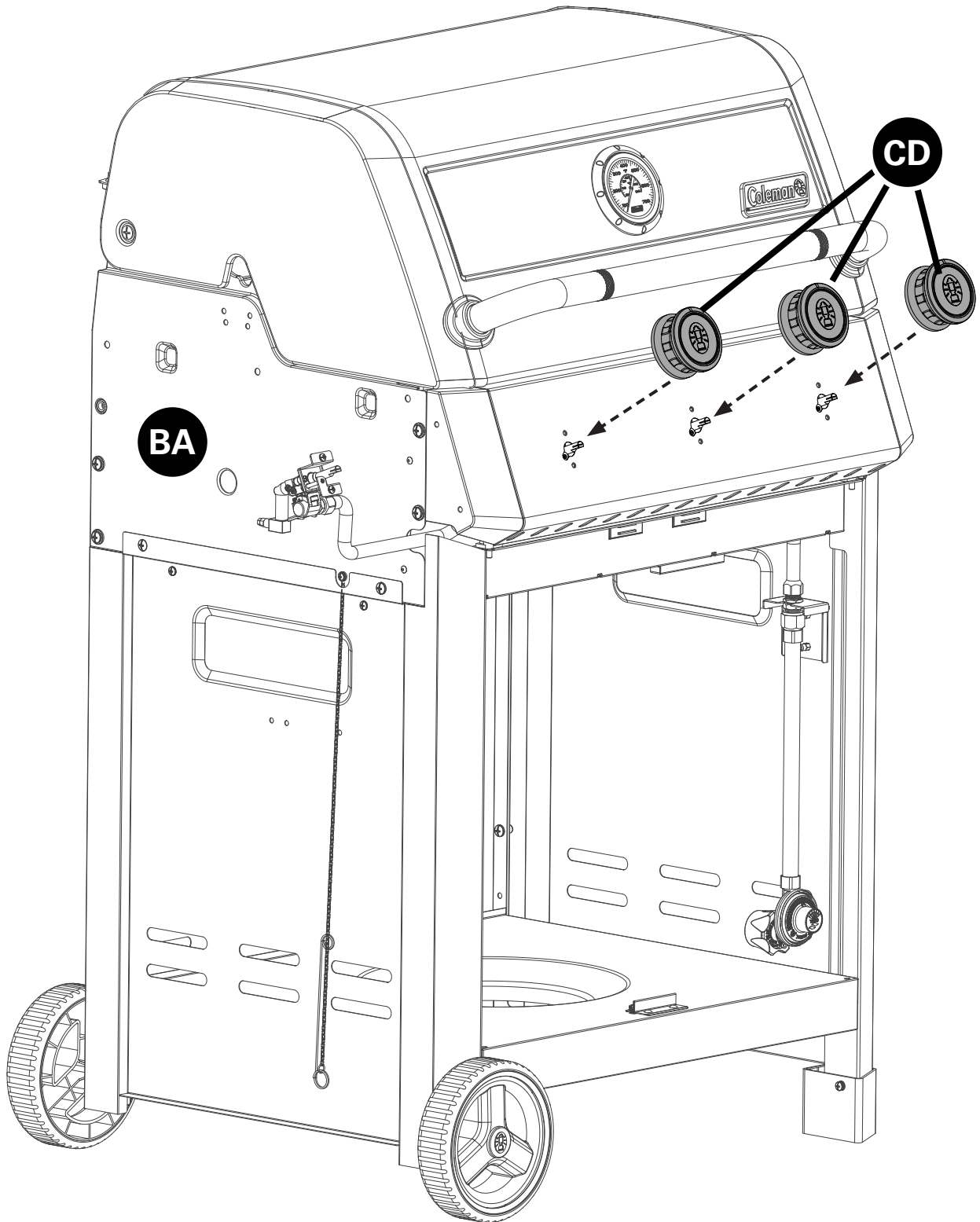

INSTRUCTIONS D'ASSEMBLAGE

11

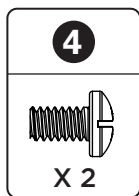

A.

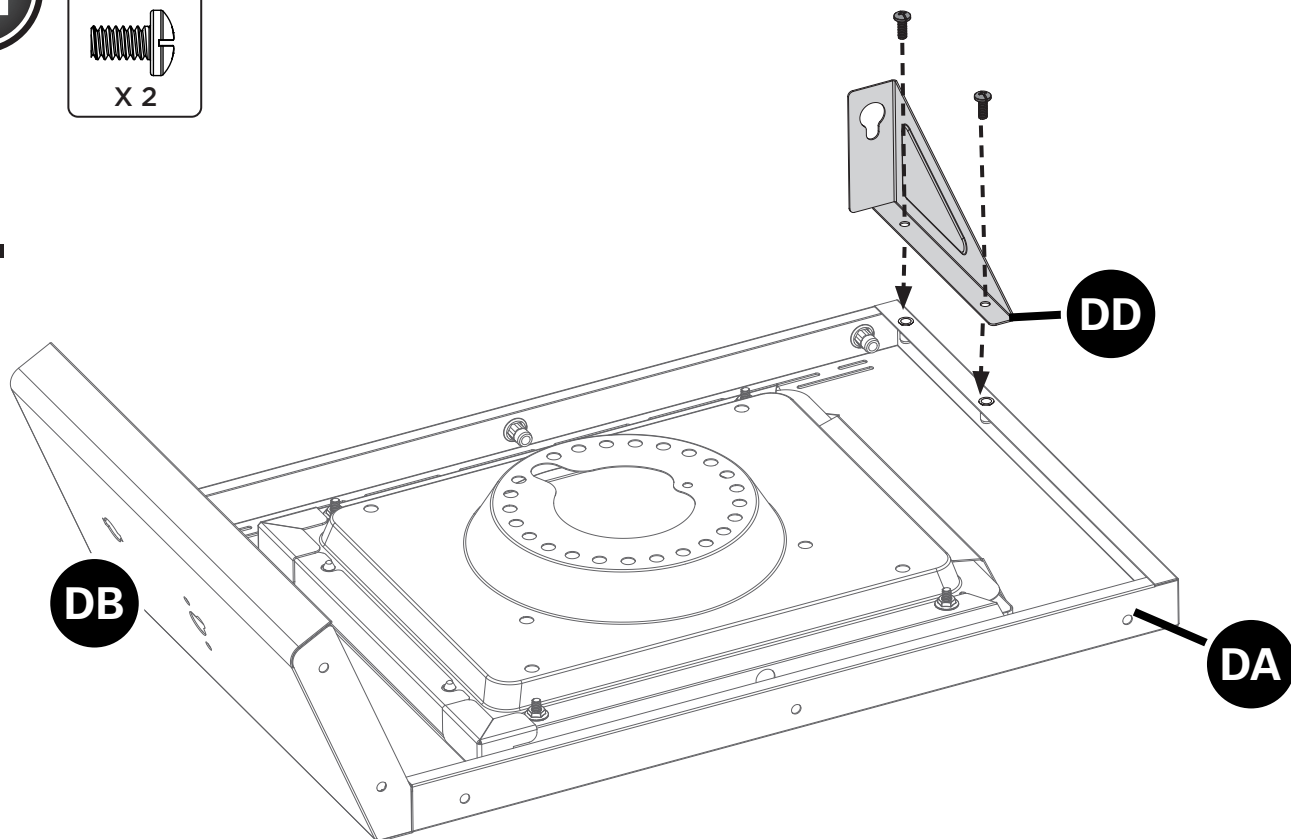

B.

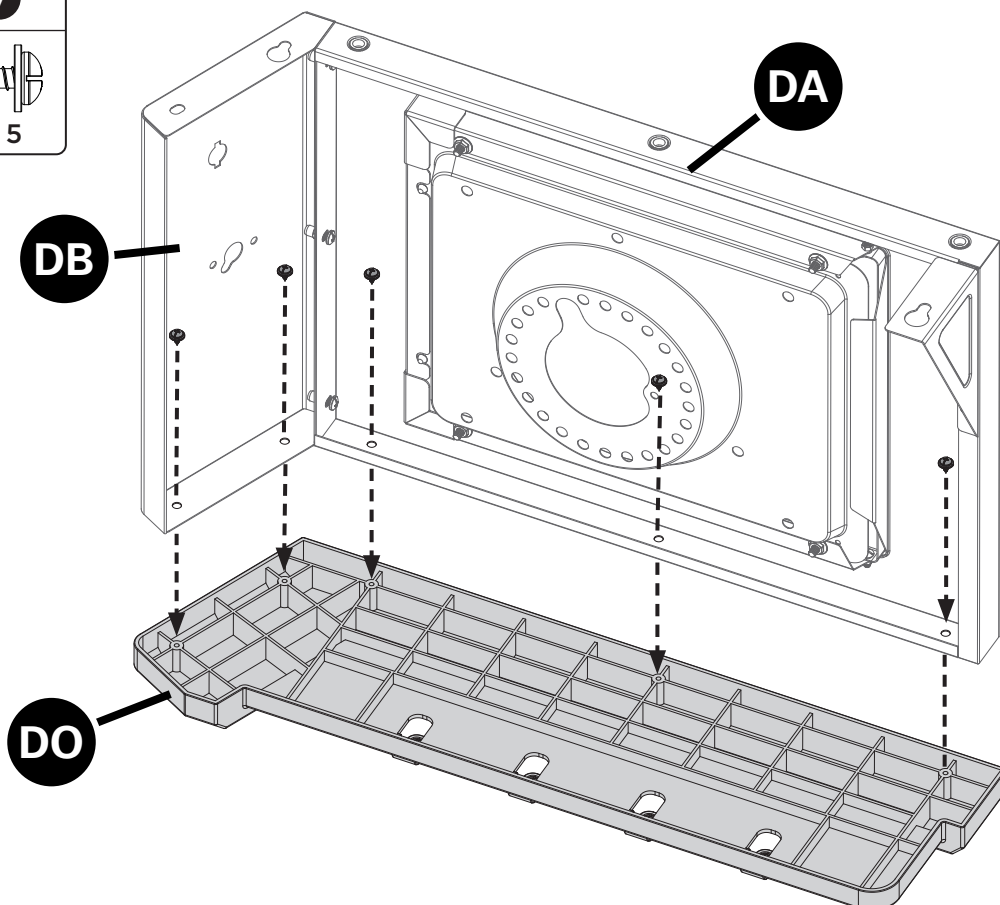
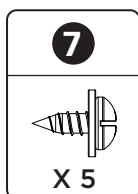

INSTRUCTIONS D'ASSEMBLAGE

11

C.

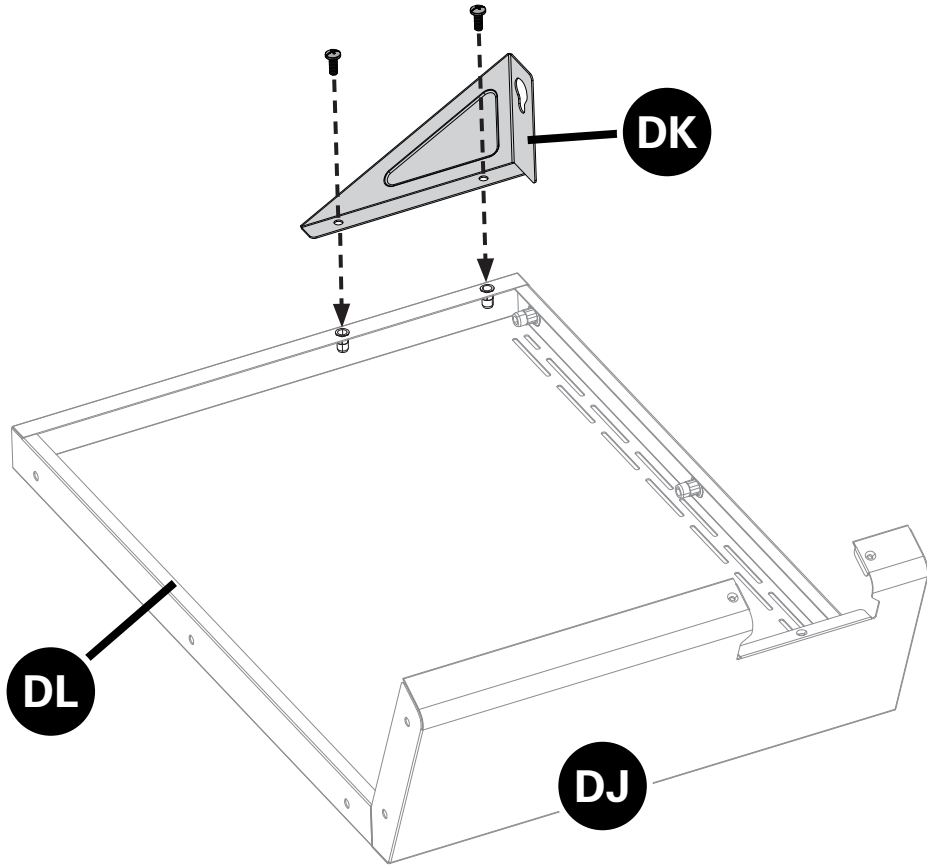
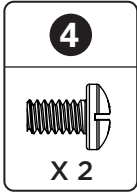

D.

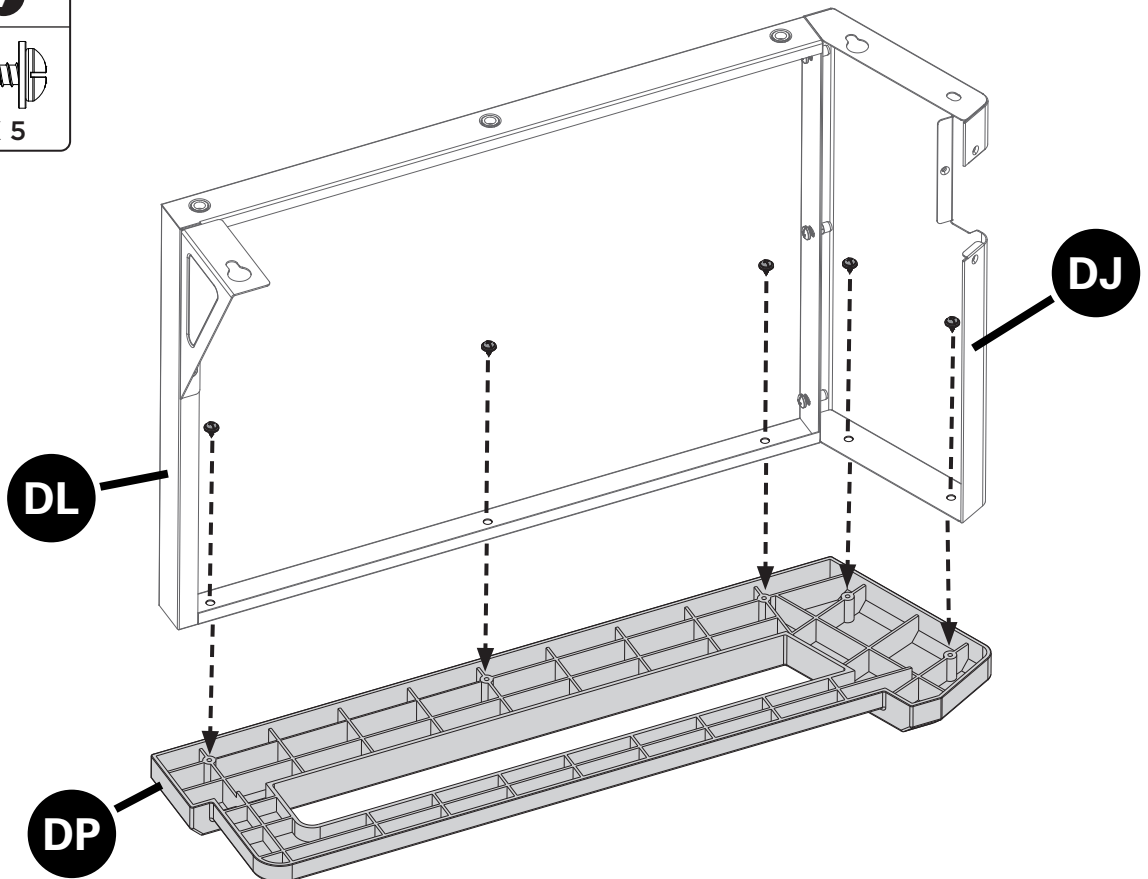
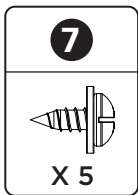

INSTRUCTIONS D'ASSEMBLAGE

12

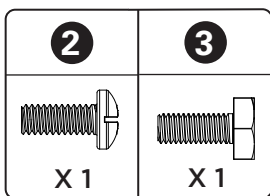

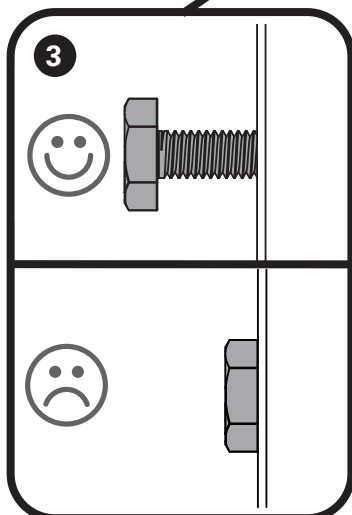
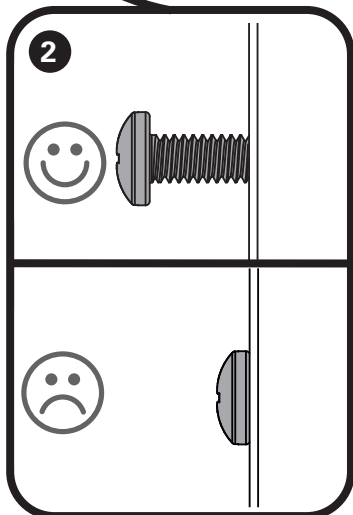
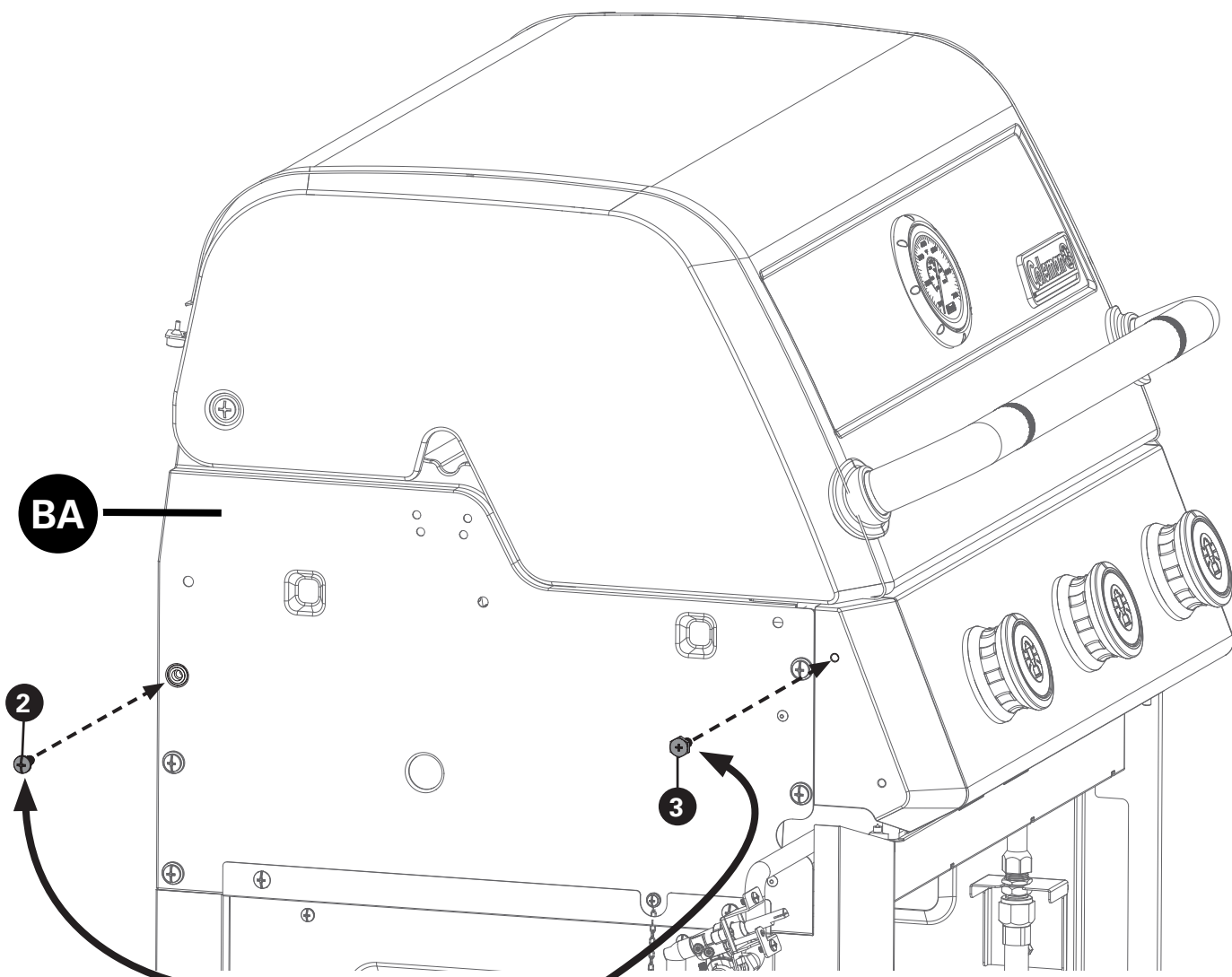

A.



Ne serrez pas les vis

INSTRUCTIONS D'ASSEMBLAGE

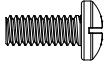
12

2  X 3	8  X 3
--	--

B.

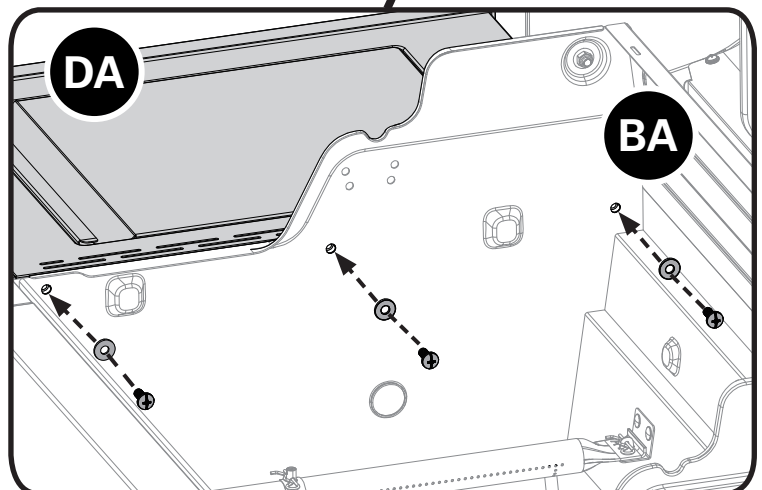
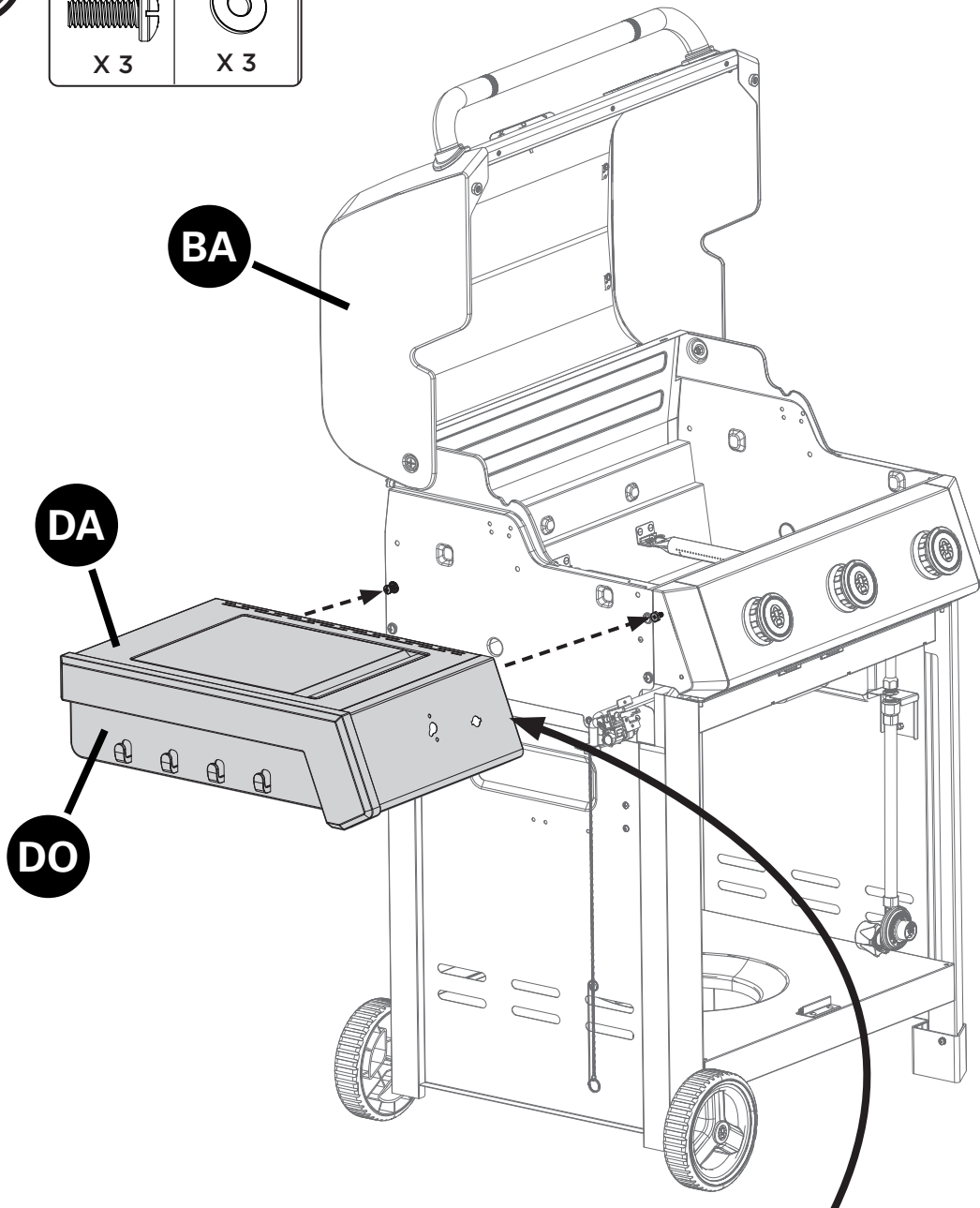

INSTRUCTIONS D'ASSEMBLAGE

12

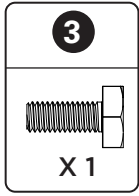

C.

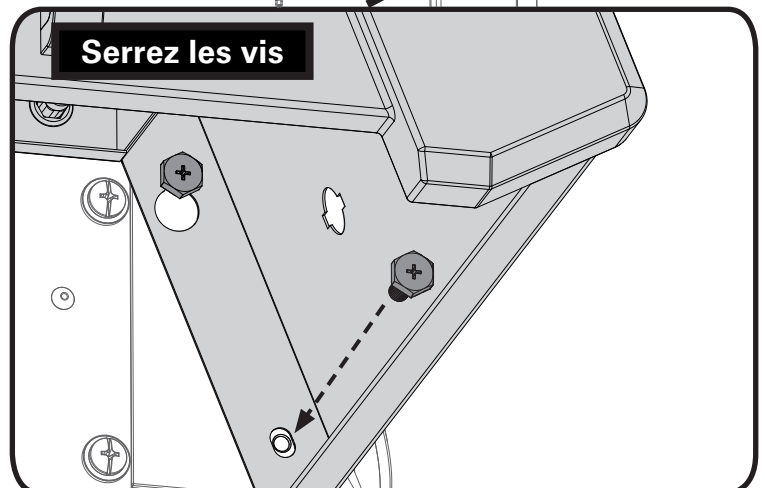
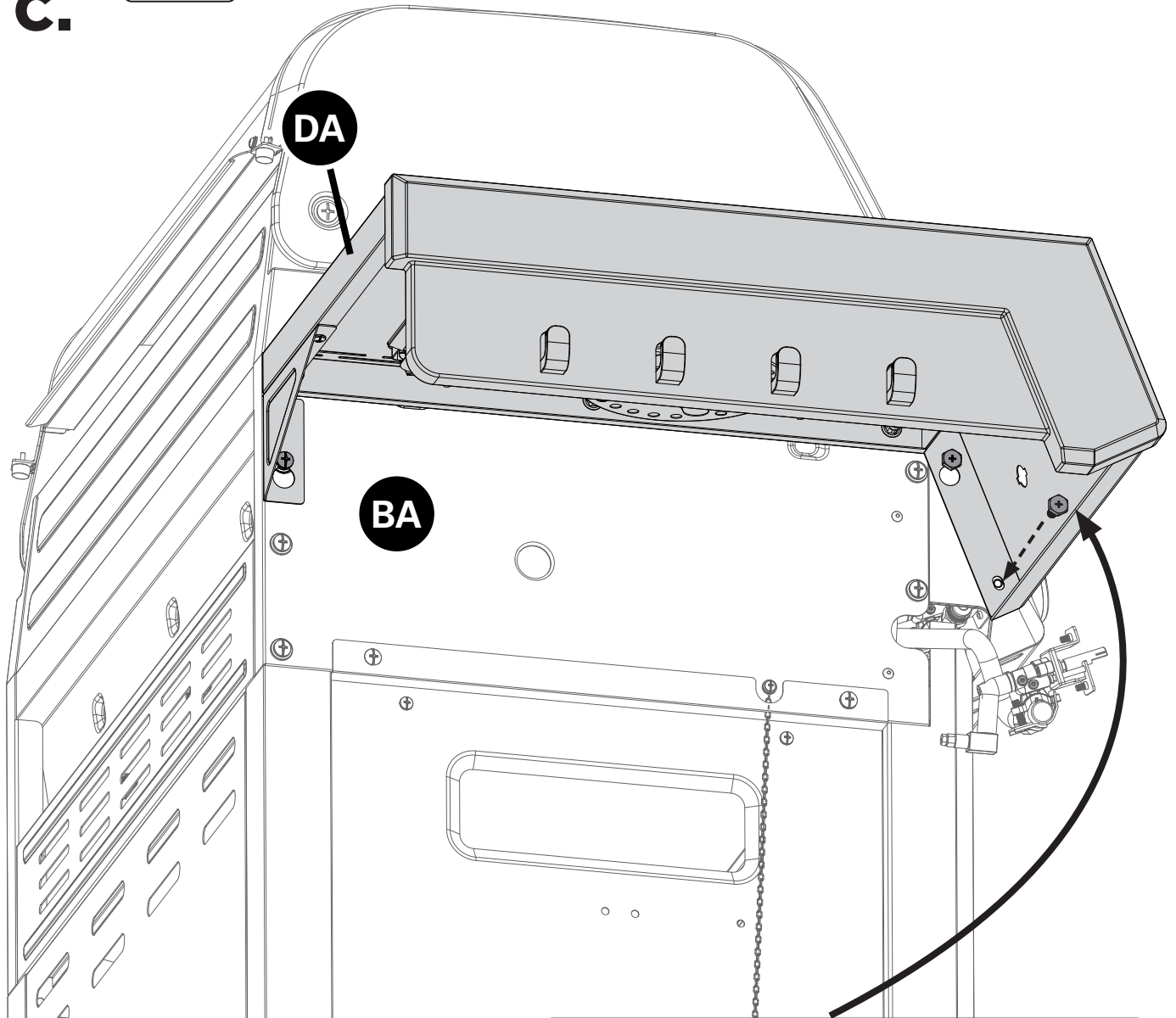

INSTRUCTIONS D'ASSEMBLAGE

12

D.

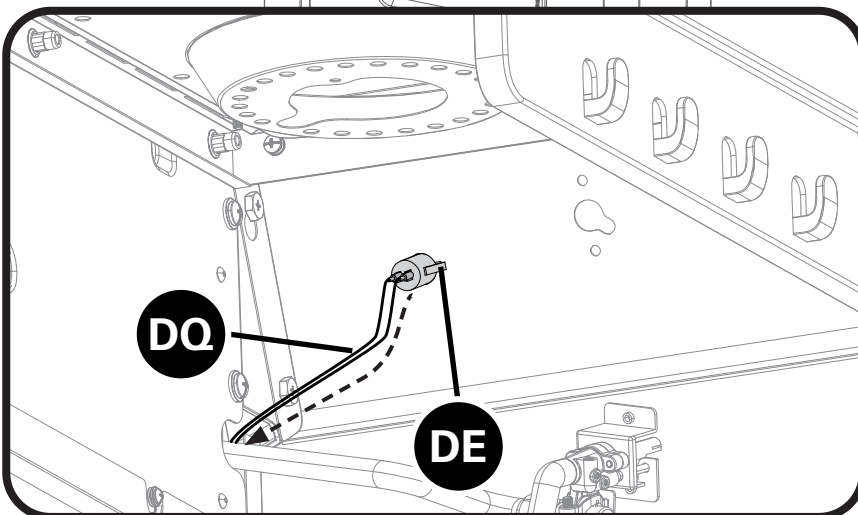
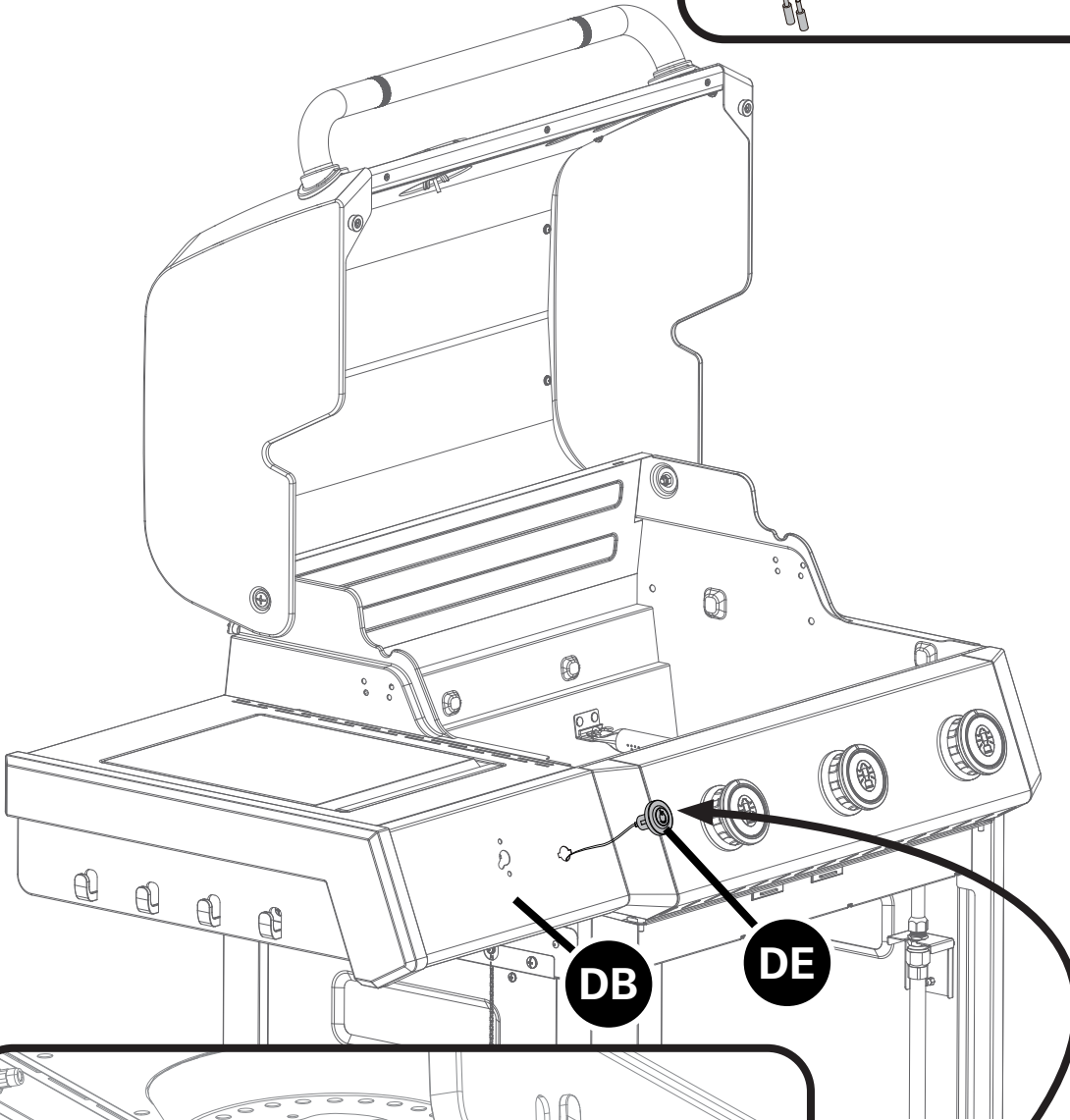
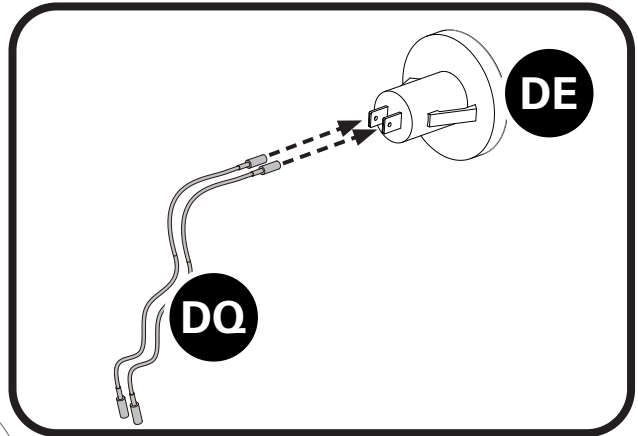

Attention: Alimenter les fils du bouton d'allumage par l'ouverture dans la boîte de brûleur.

INSTRUCTIONS D'ASSEMBLAGE

12

E.

DB

CH

CB

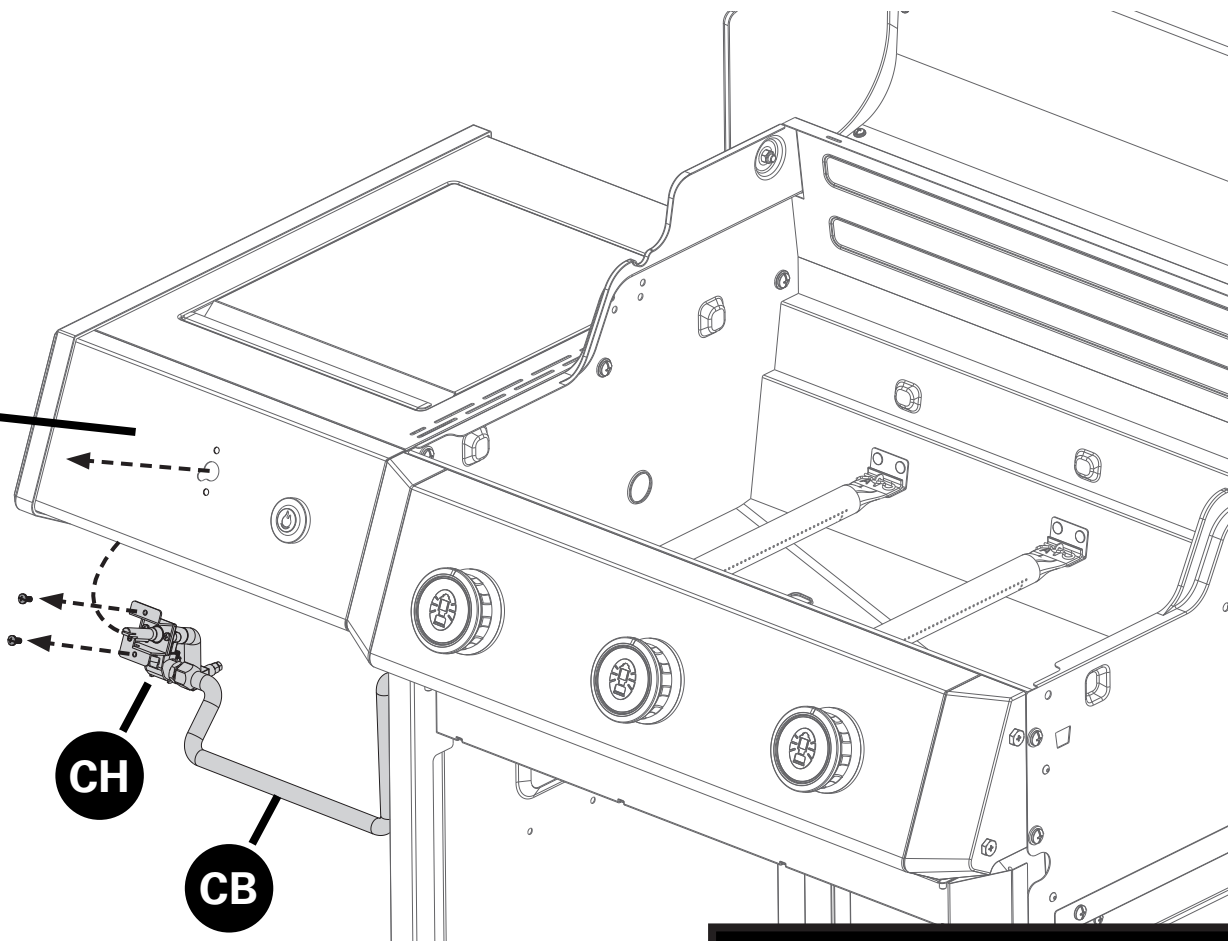

Retirez la quincaillerie de la soupape du brûleur latéral.

F.

DB

CD

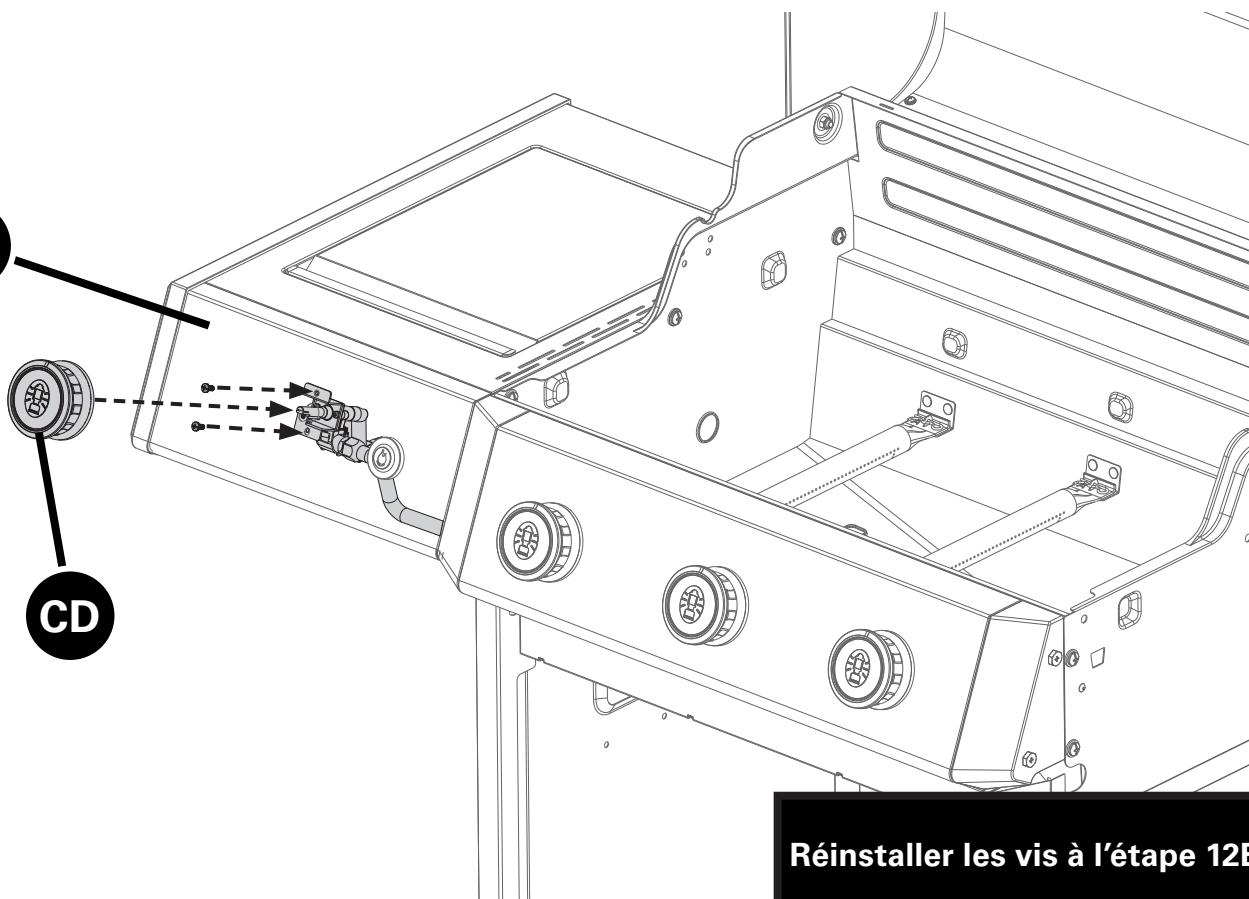

Réinstaller les vis à l'étape 12E.

INSTRUCTIONS D'ASSEMBLAGE

12



G.

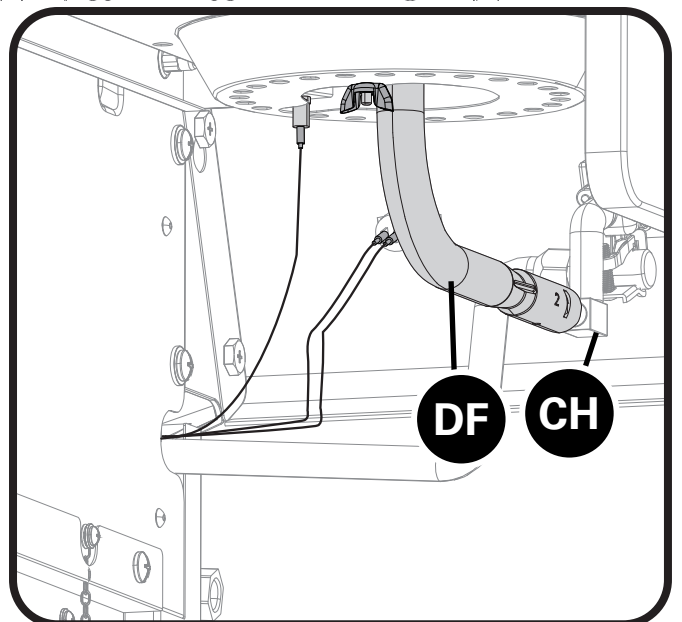
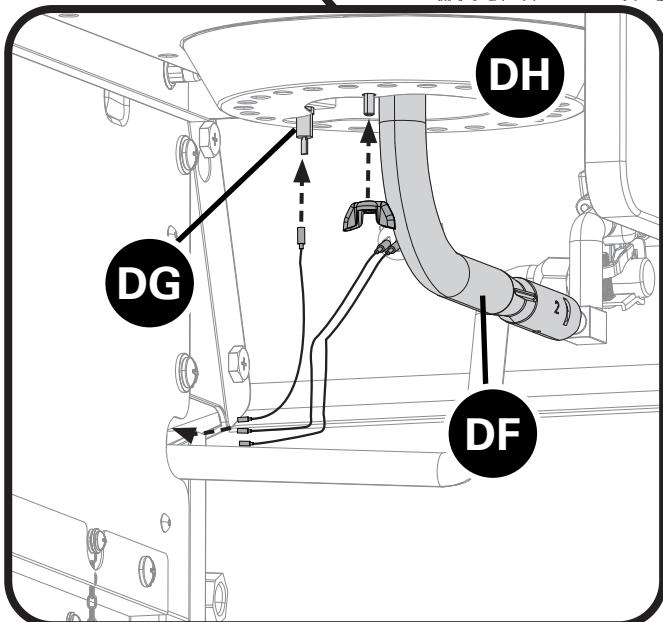
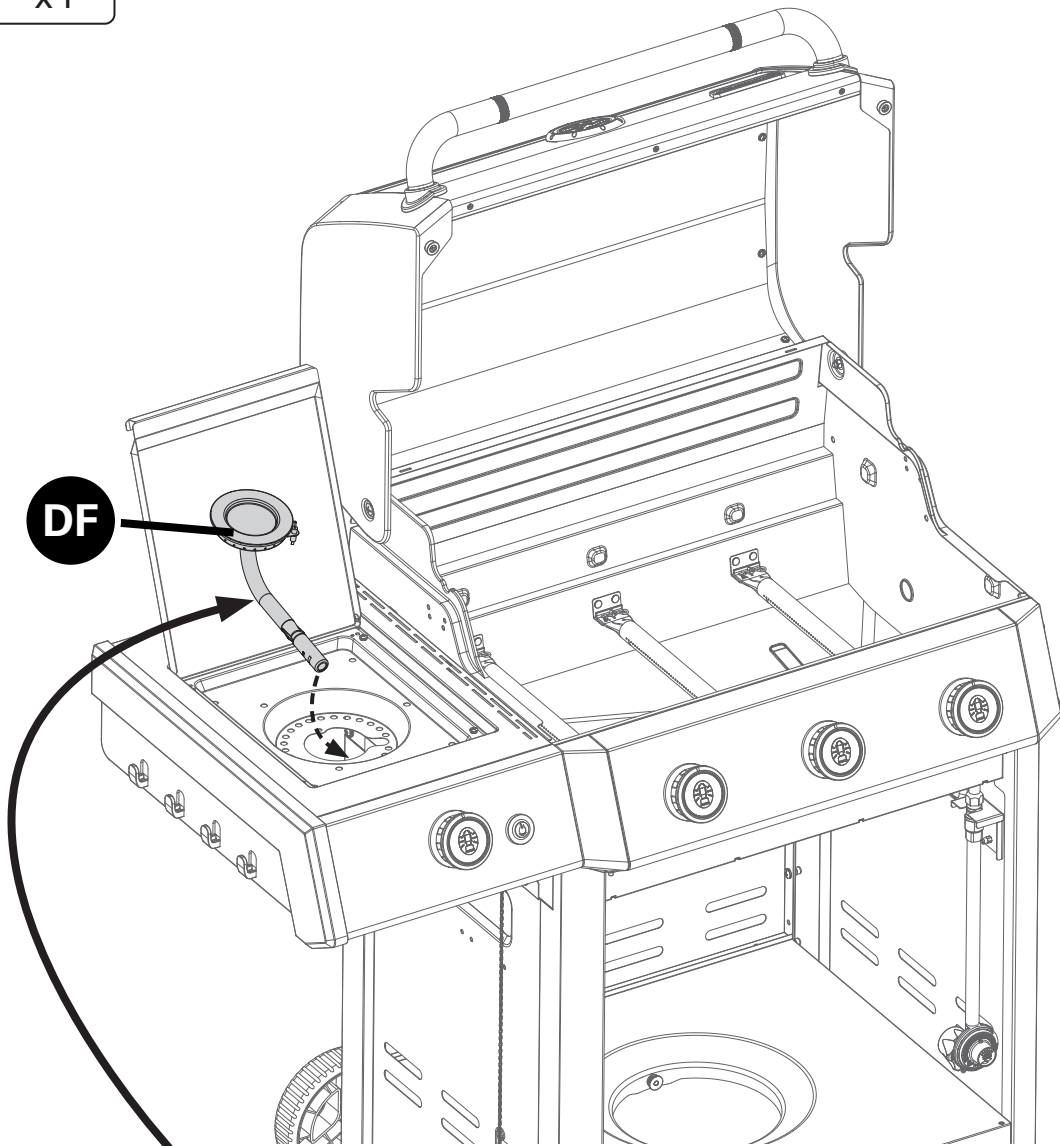

12

H.

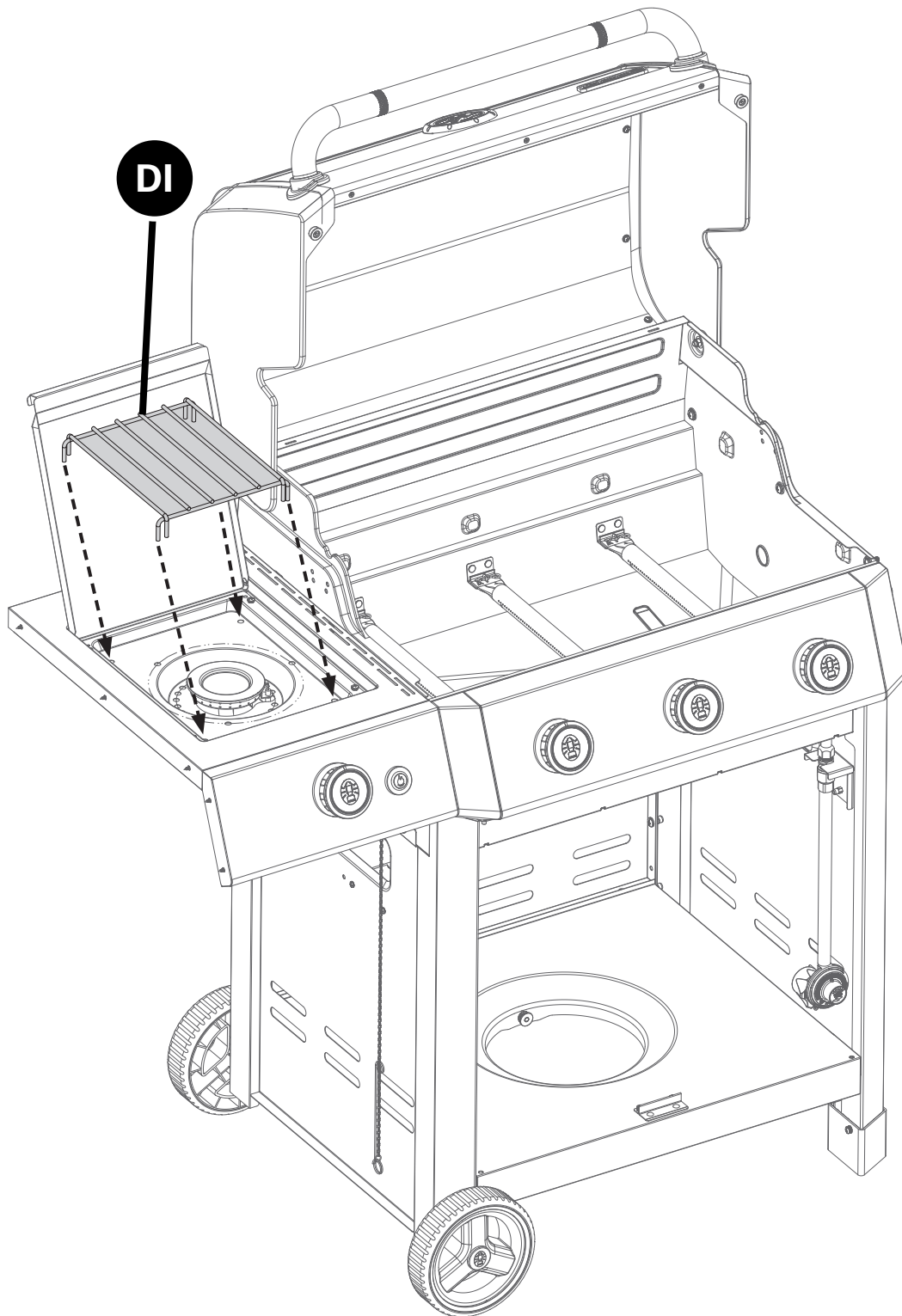

INSTRUCTIONS D'ASSEMBLAGE

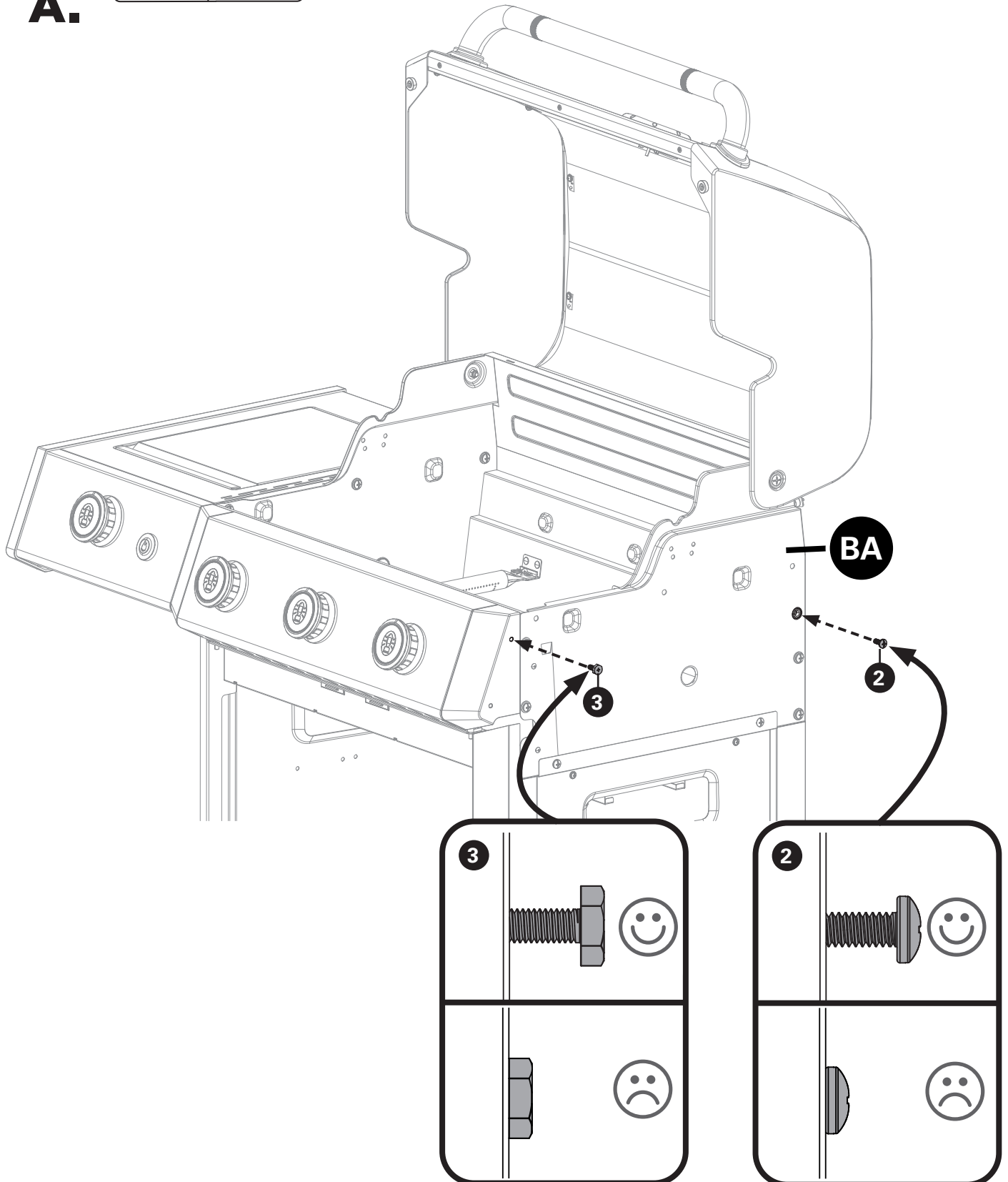
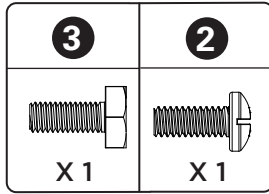

13

A.

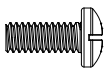

INSTRUCTIONS D'ASSEMBLAGE

13

2  X 3	8  X 3
--	--

B.

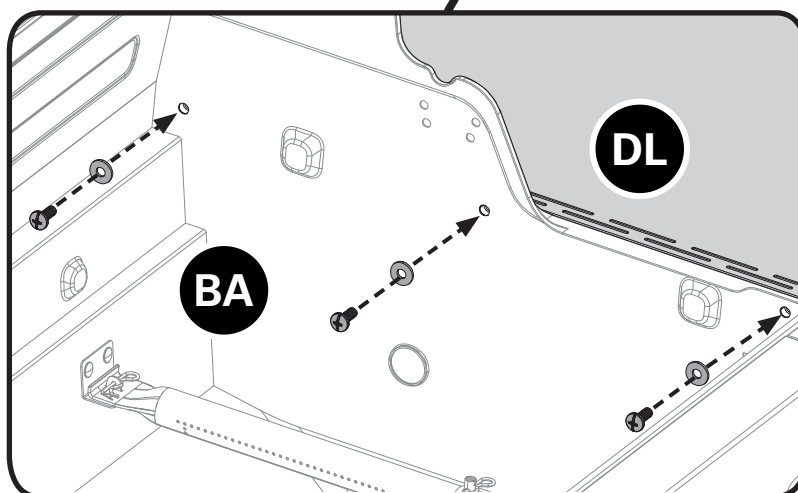
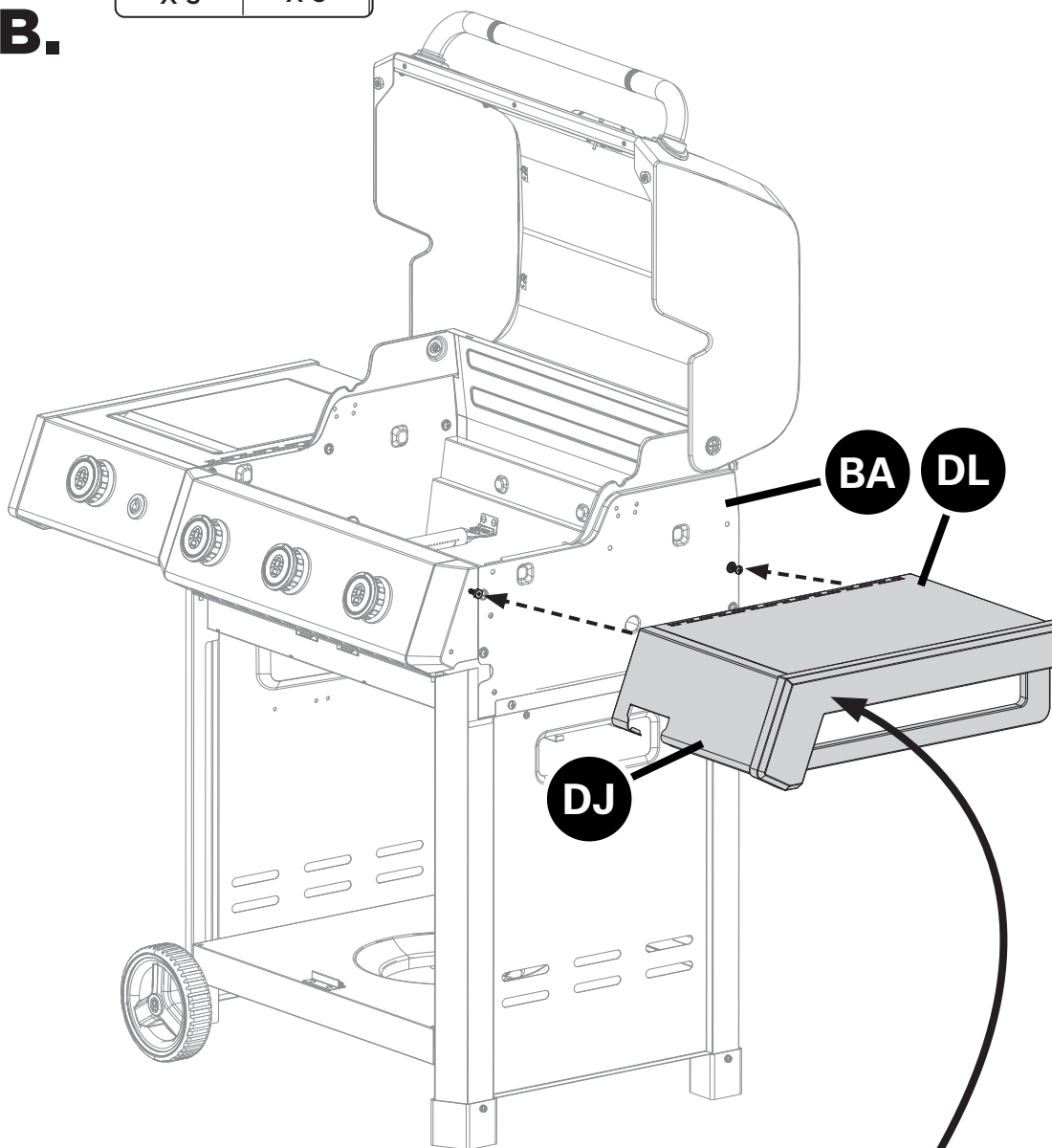

INSTRUCTIONS D'ASSEMBLAGE

13

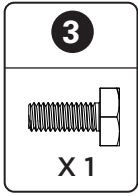

C.

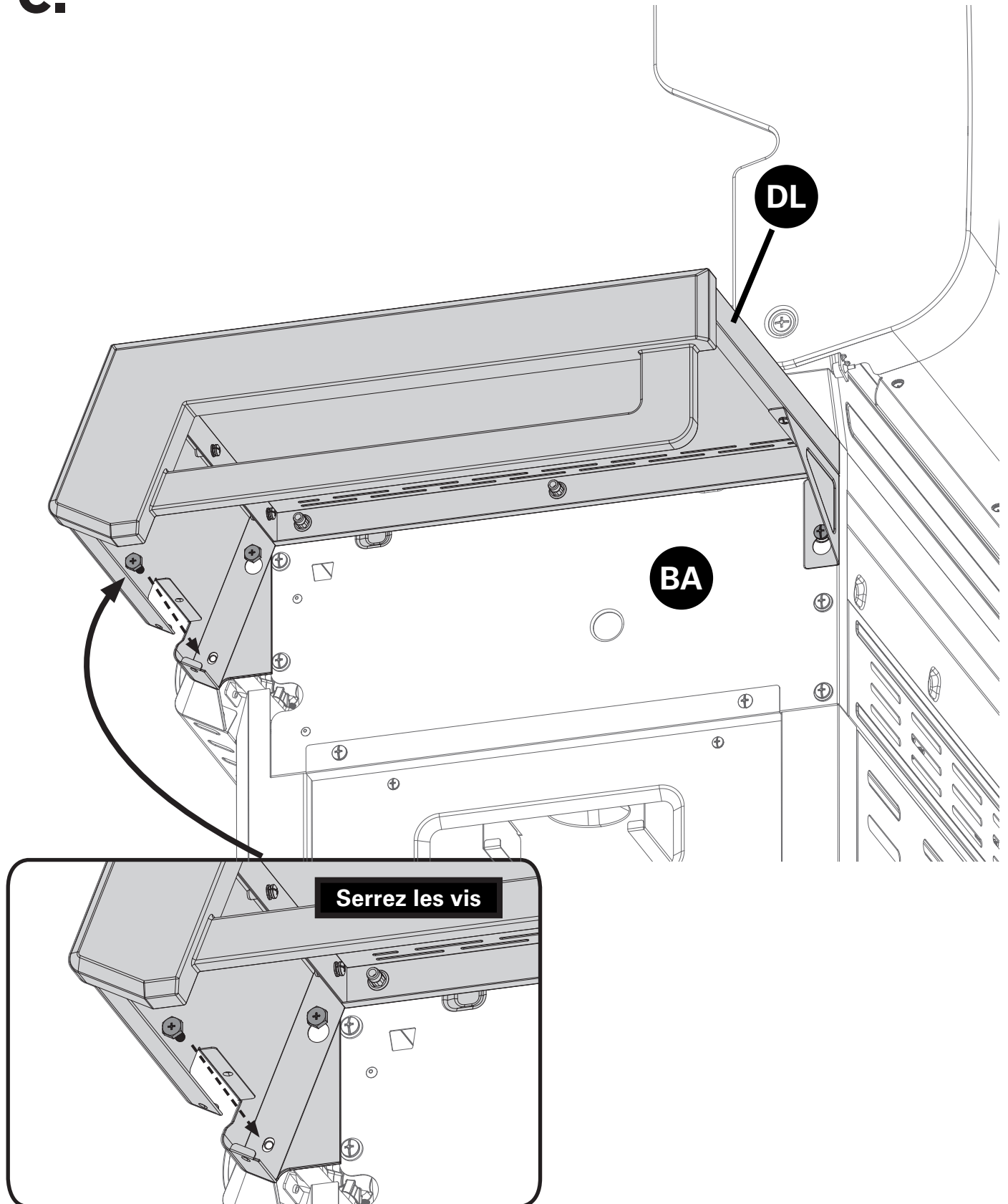



Serrez les vis

INSTRUCTIONS D'ASSEMBLAGE

14

A.

5  X 2	9  X 2	13  X 1
--	--	---

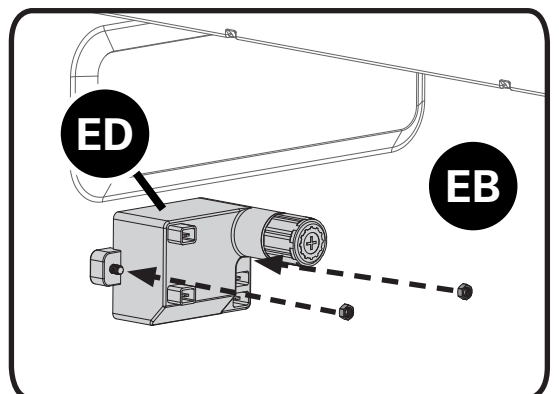
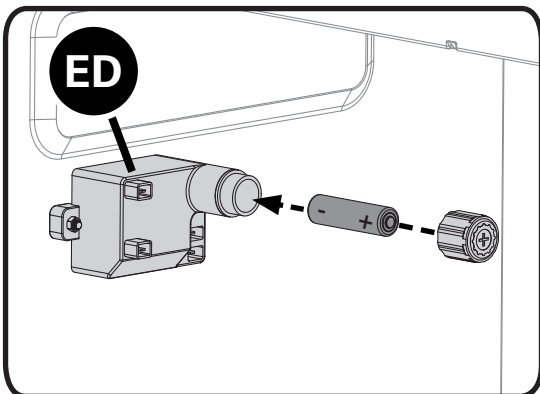
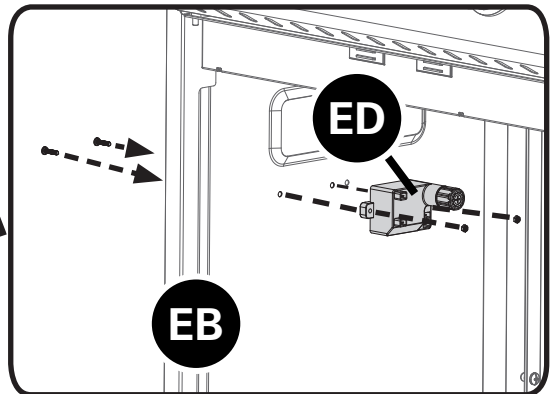
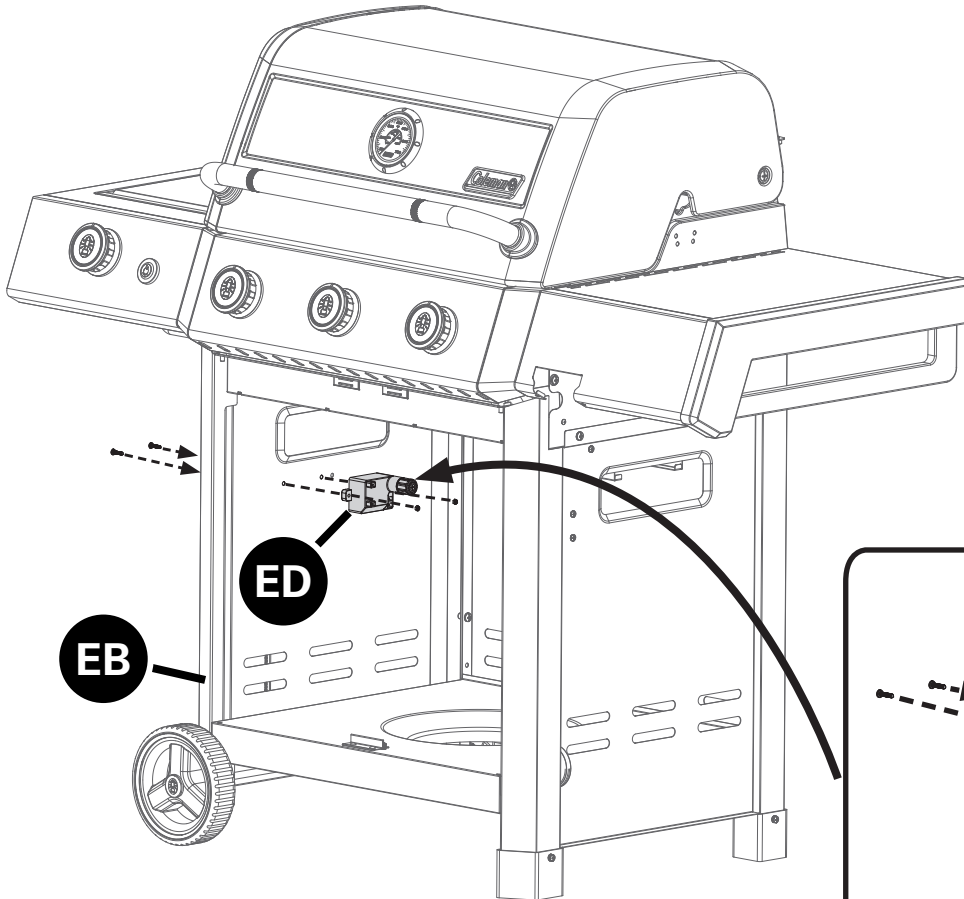

INSTRUCTIONS D'ASSEMBLAGE

14

B.

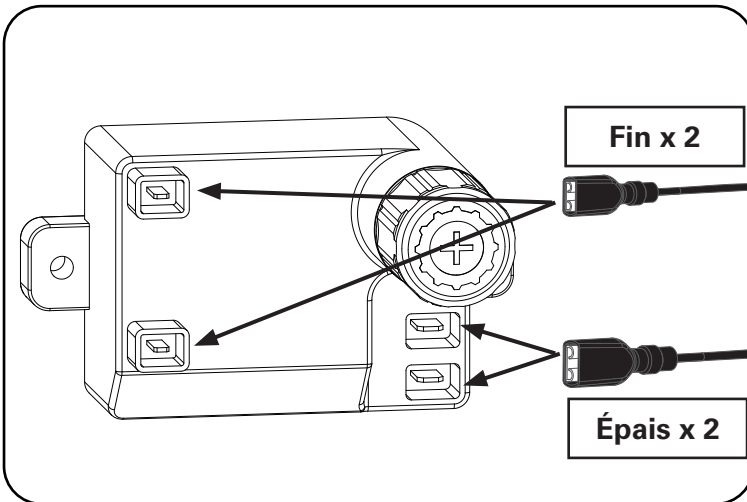
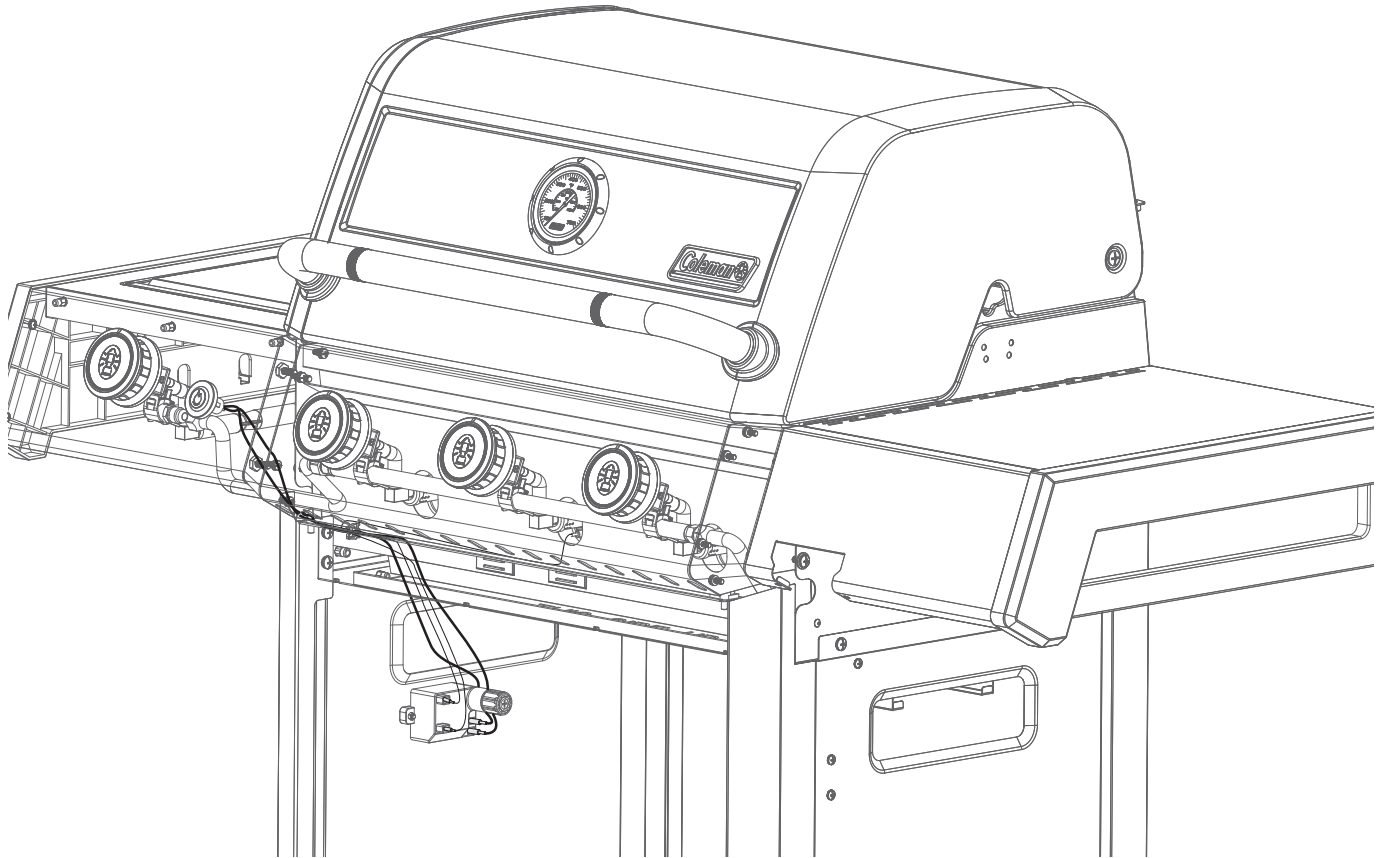

BE	Ensemble d'électrodes, brûleur principal Fil fin
DG	Fil de l'électrode, brûleur latéral Fil fin
DQ	Fil d'allumage Fil épais

S'ils ne sont pas visibles, les fils d'électrodes BE se trouvent derrière le panneau de commande.

ASTUCE : Agrippez fermement les câbles entre le pouce et l'index. Insérez le câble dans le terminal approprié jusqu'à ce qu'un raccordement positif s'effectue.

INSTRUCTIONS D'ASSEMBLAGE

15

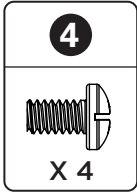

A.

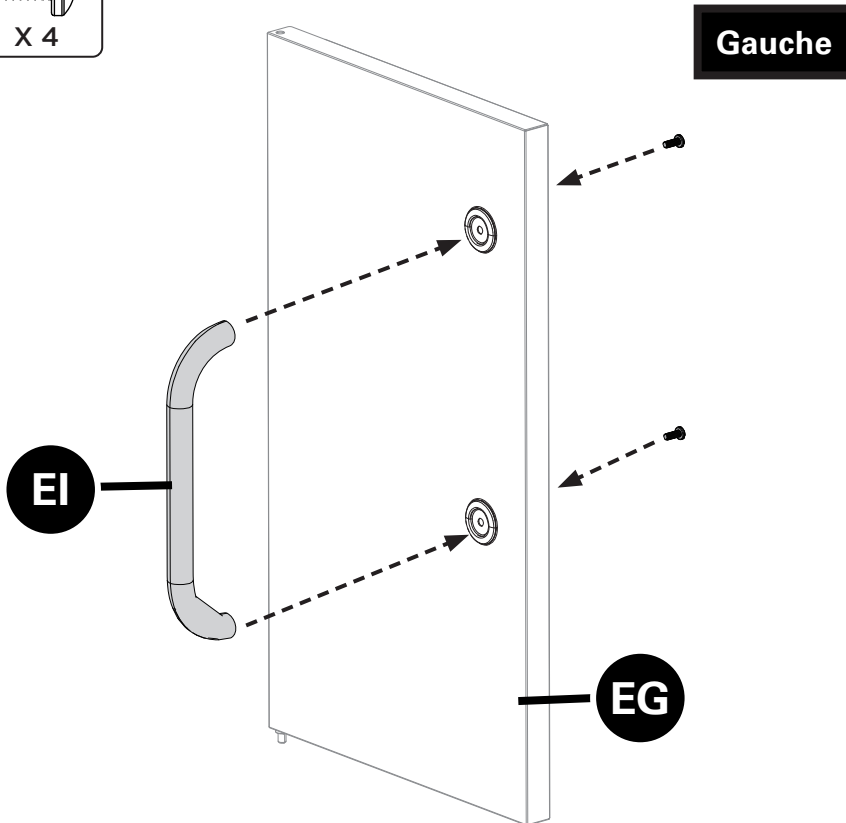

B.

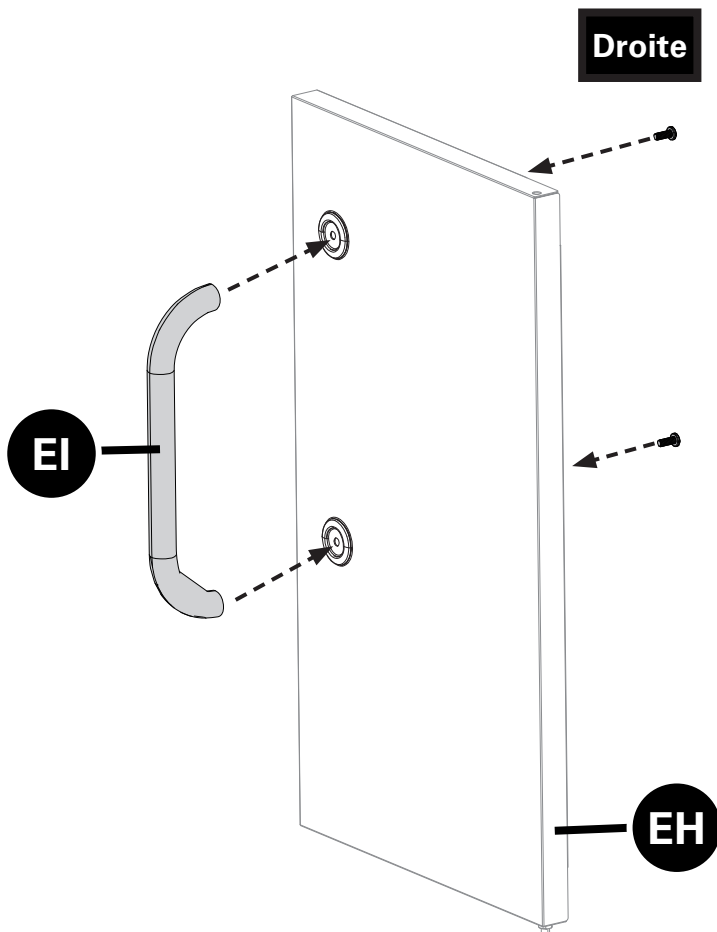

INSTRUCTIONS D'ASSEMBLAGE

15

C.

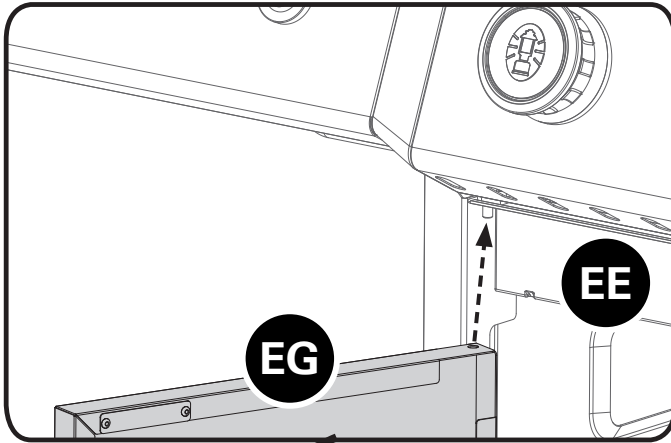

EG

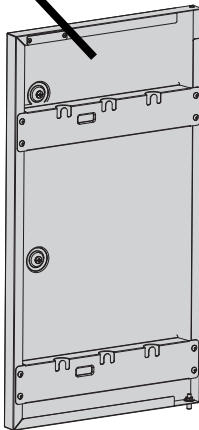

EL

EH

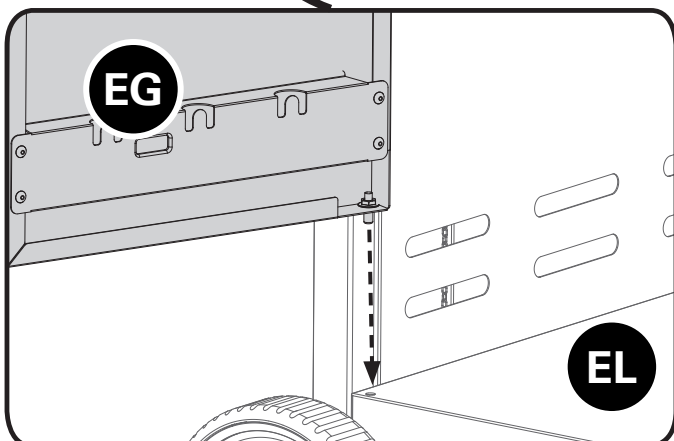

INSTRUCTIONS D'ASSEMBLAGE

15

D.

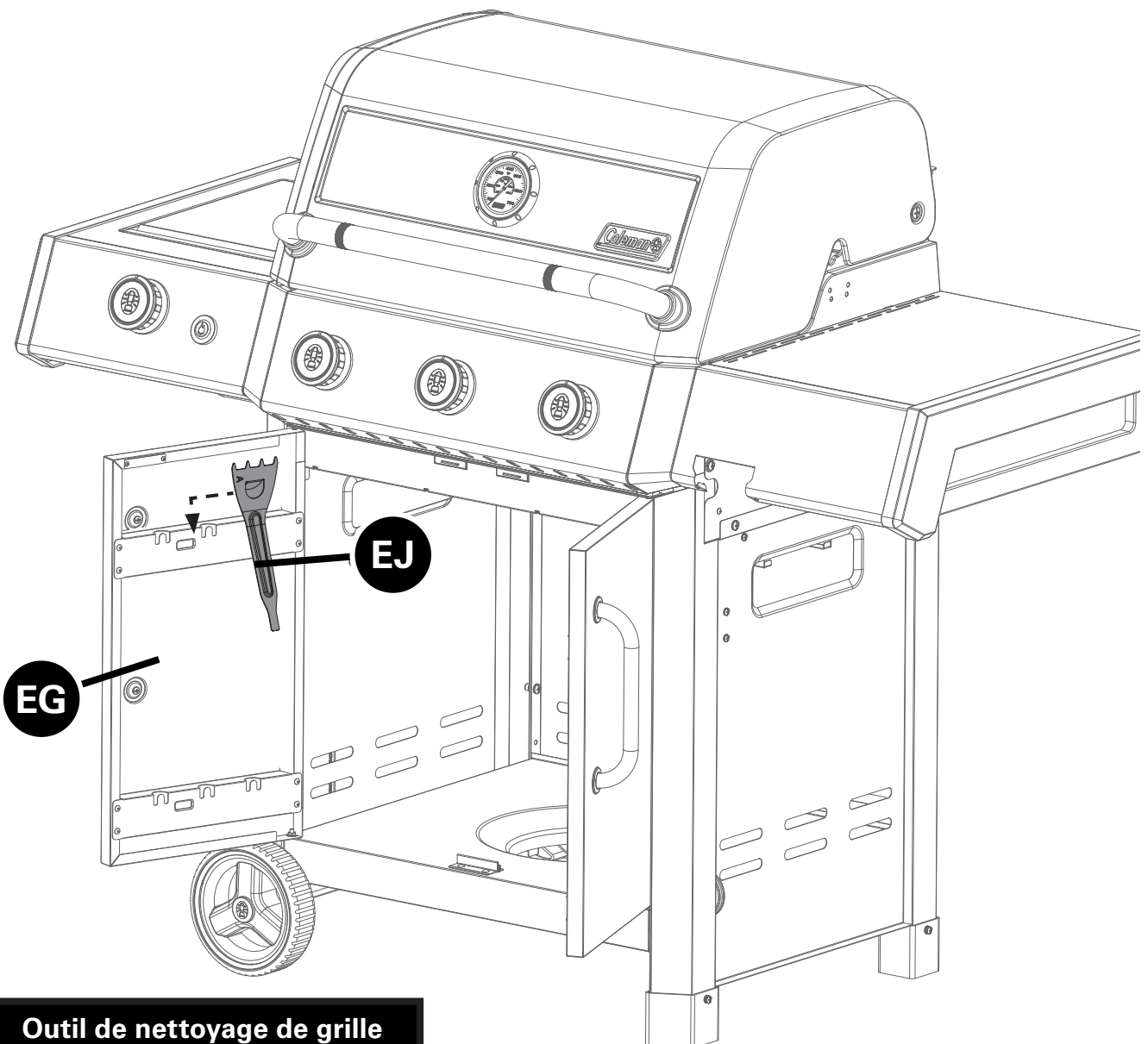

Outil de nettoyage de grille

INSTRUCTIONS D'ASSEMBLAGE



CONVERTIBLE VALVE SYSTEM^{MC}

ATTENTION:

Votre modèle est équipé du SYSTÈME DE SOUPAPE CONVERTIBLE. Si vous souhaitez convertir votre barbecue du propane au gaz naturel, vous aurez besoin du Kit de Conversion Gaz Naturel pour Système de Soupape Convertible (085-2261-4).

Avant de commencer les étapes 16 à 22, assurez-vous de suivre les instructions décrites dans le manuel d'instructions du SYSTÈME DE SOUPAPE CONVERTIBLE qui accompagnait le kit.

16

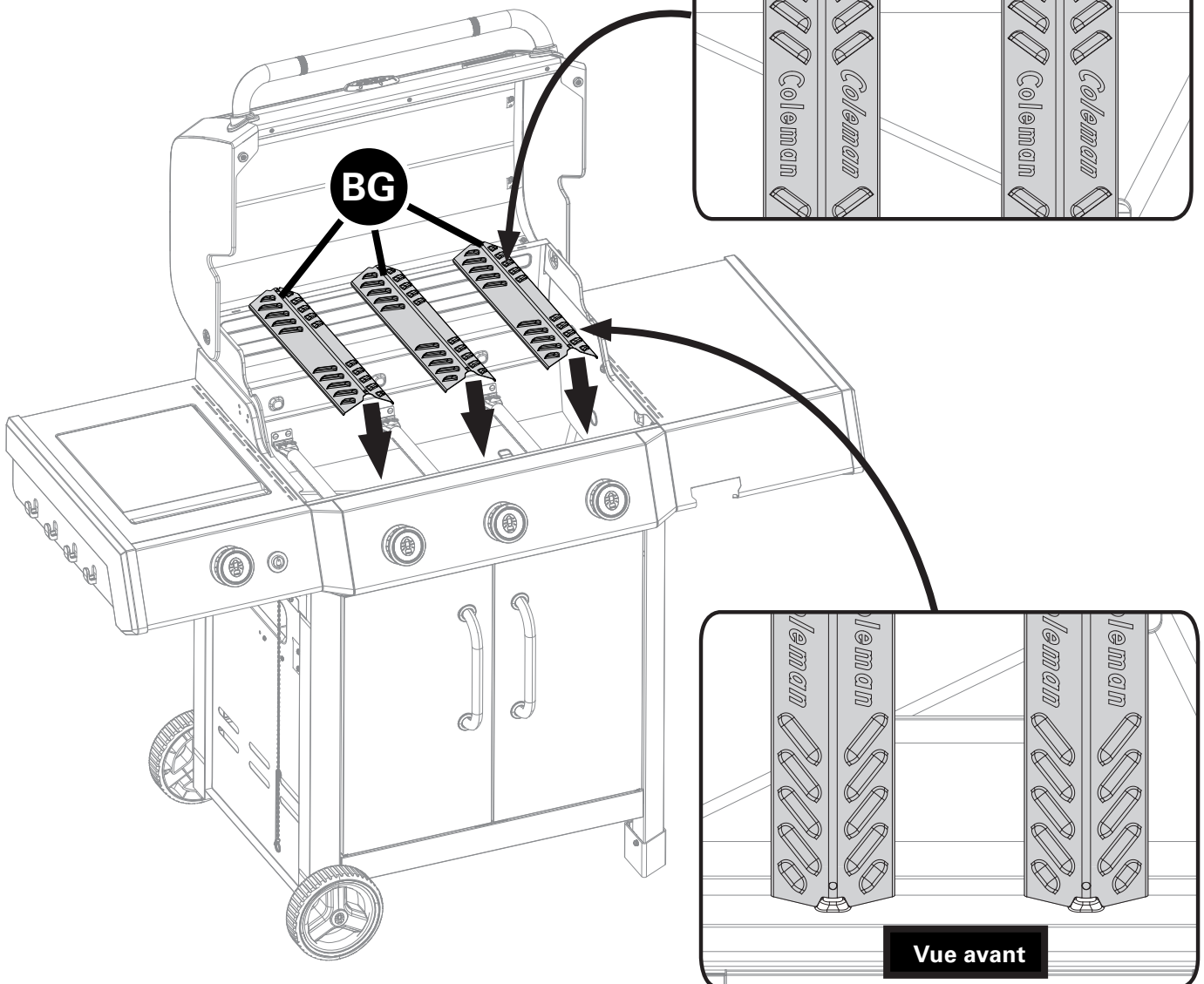

INSTRUCTIONS D'ASSEMBLAGE

17

A.

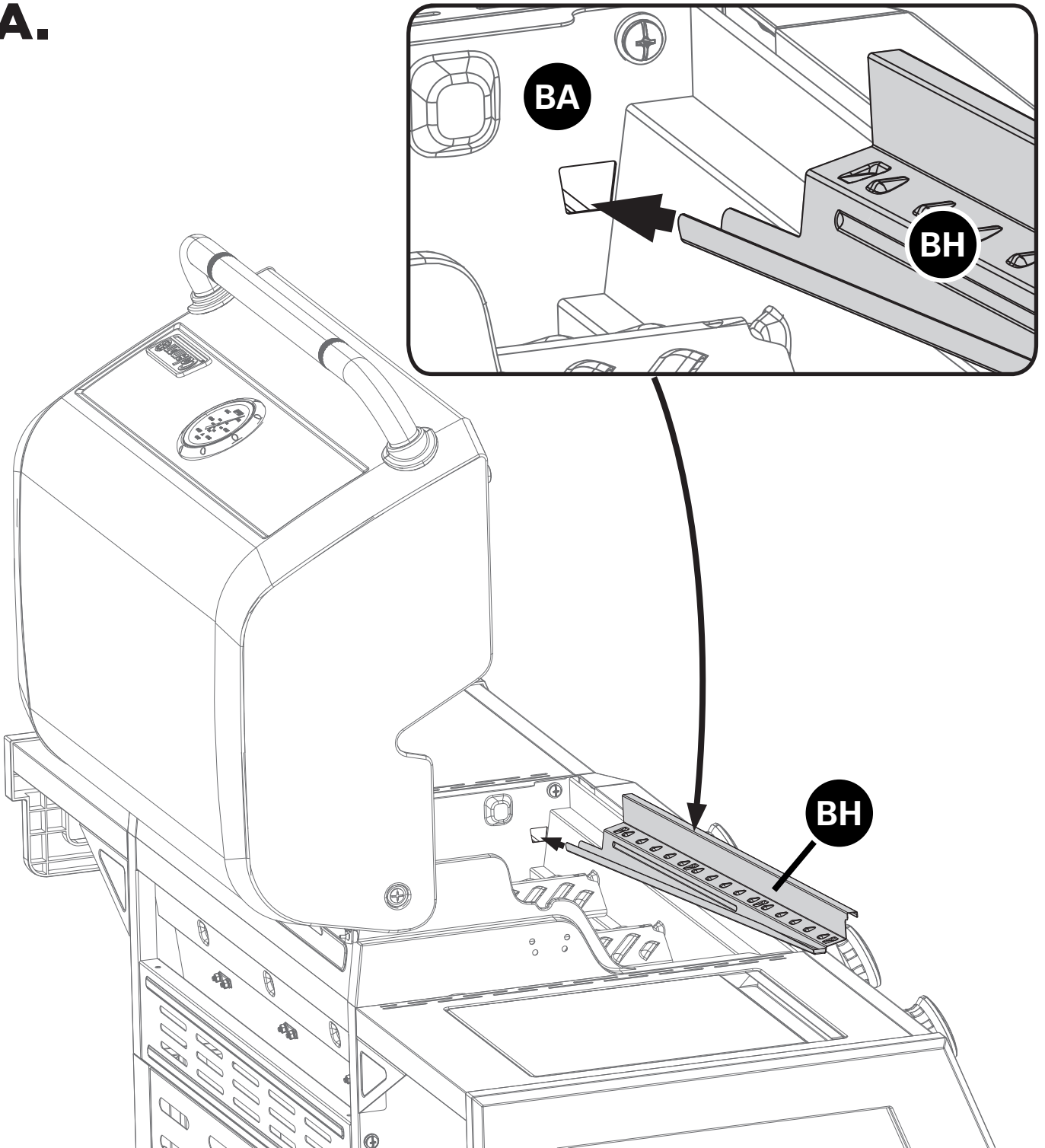

17

B.

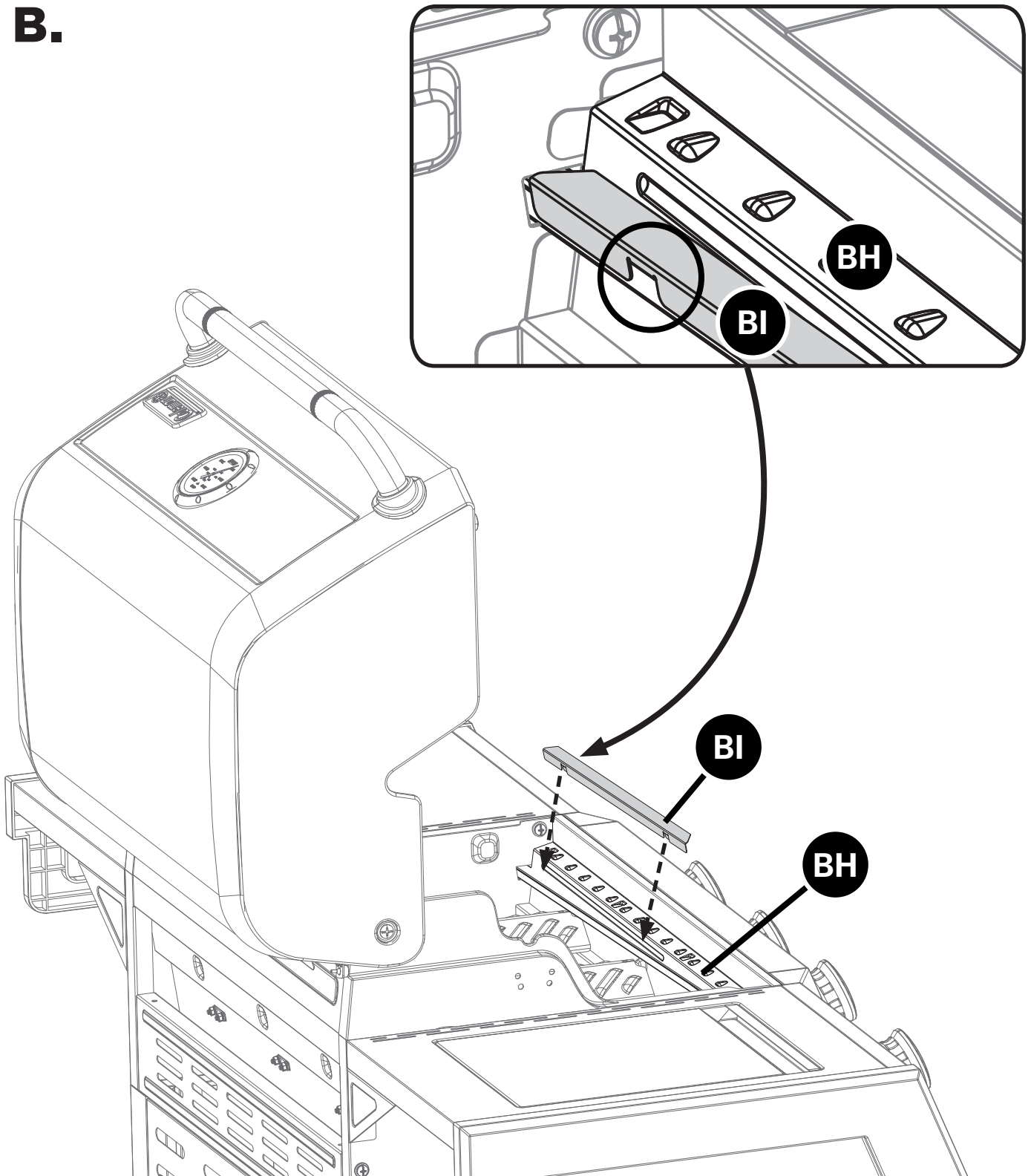

INSTRUCTIONS D'ASSEMBLAGE

18

ATTENTION:
EMPLER LES GRILLES AVANT LE POSITIONNEMENT.

Grille de cuisson supérieure :
BJ - Grille de cuisson en fonte émaillée

Grille de cuisson inférieure :
BK - Grille de cuisson en acier estampé

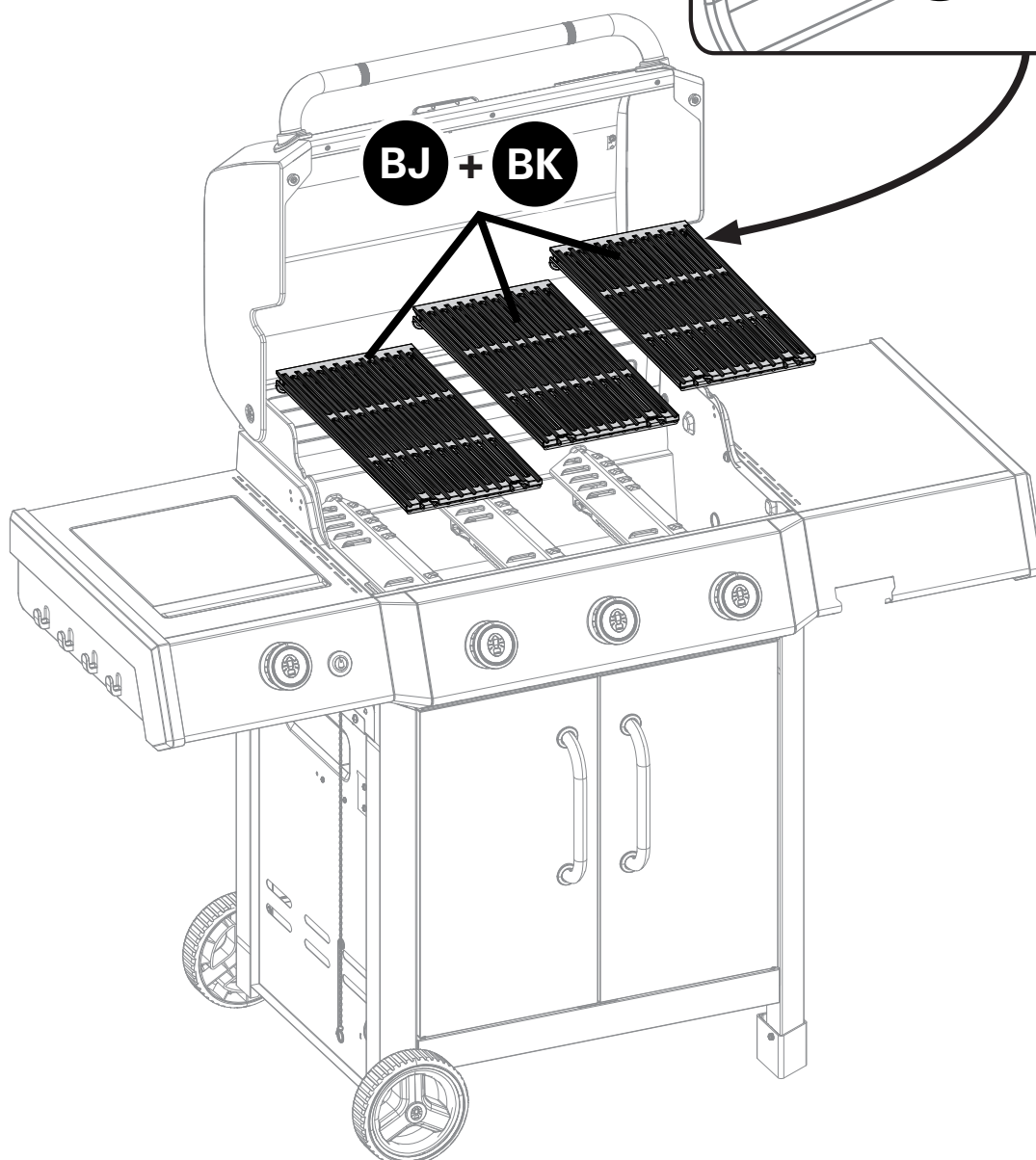
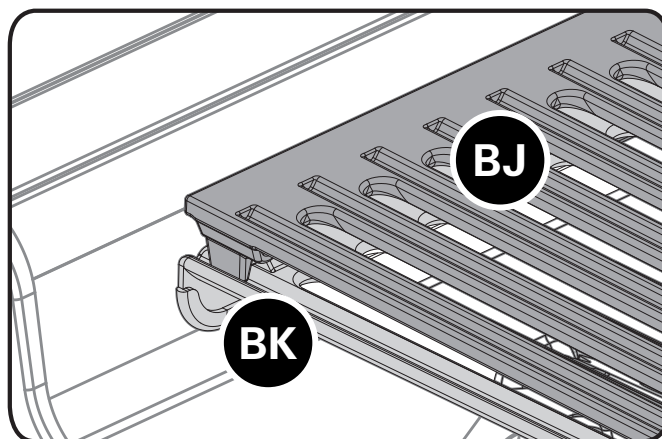

INSTRUCTIONS D'ASSEMBLAGE

19

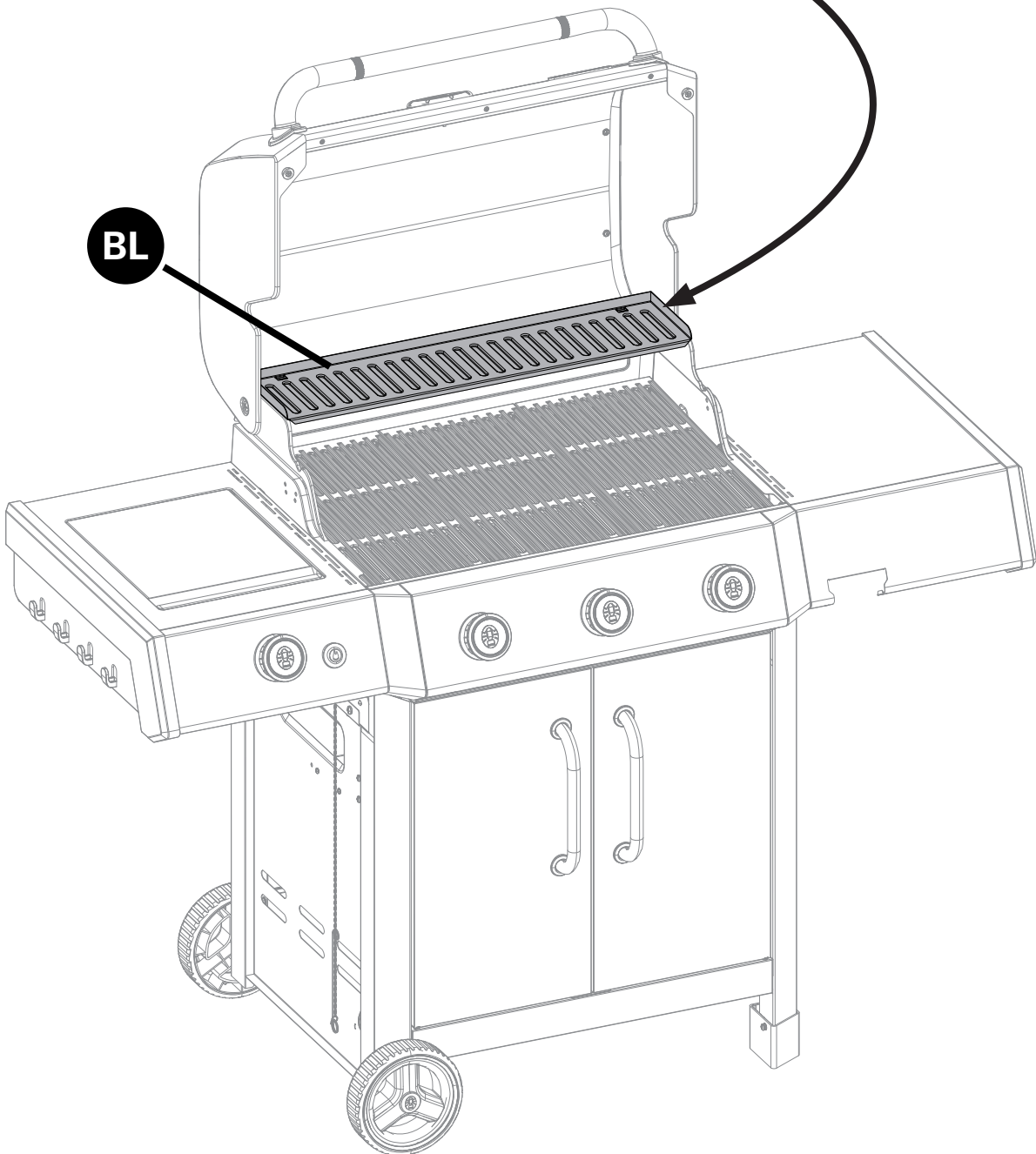
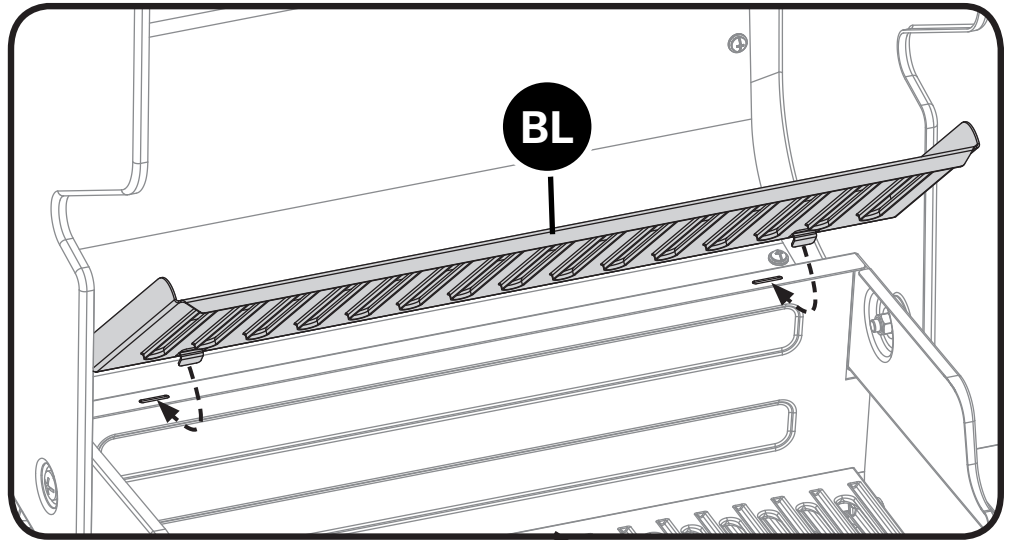

INSTRUCTIONS D'ASSEMBLAGE

20

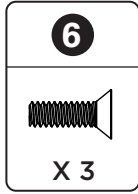

A.

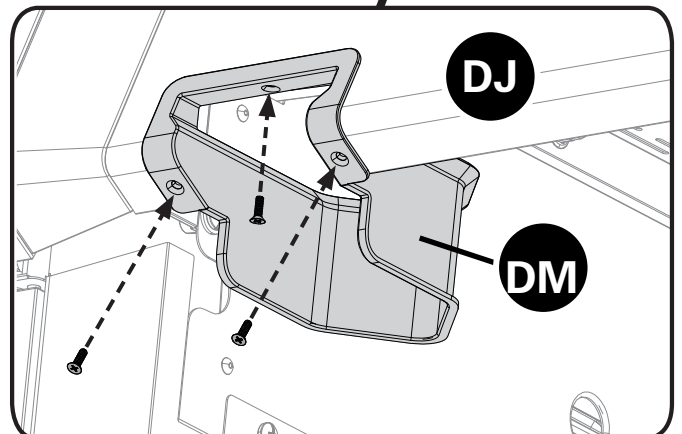
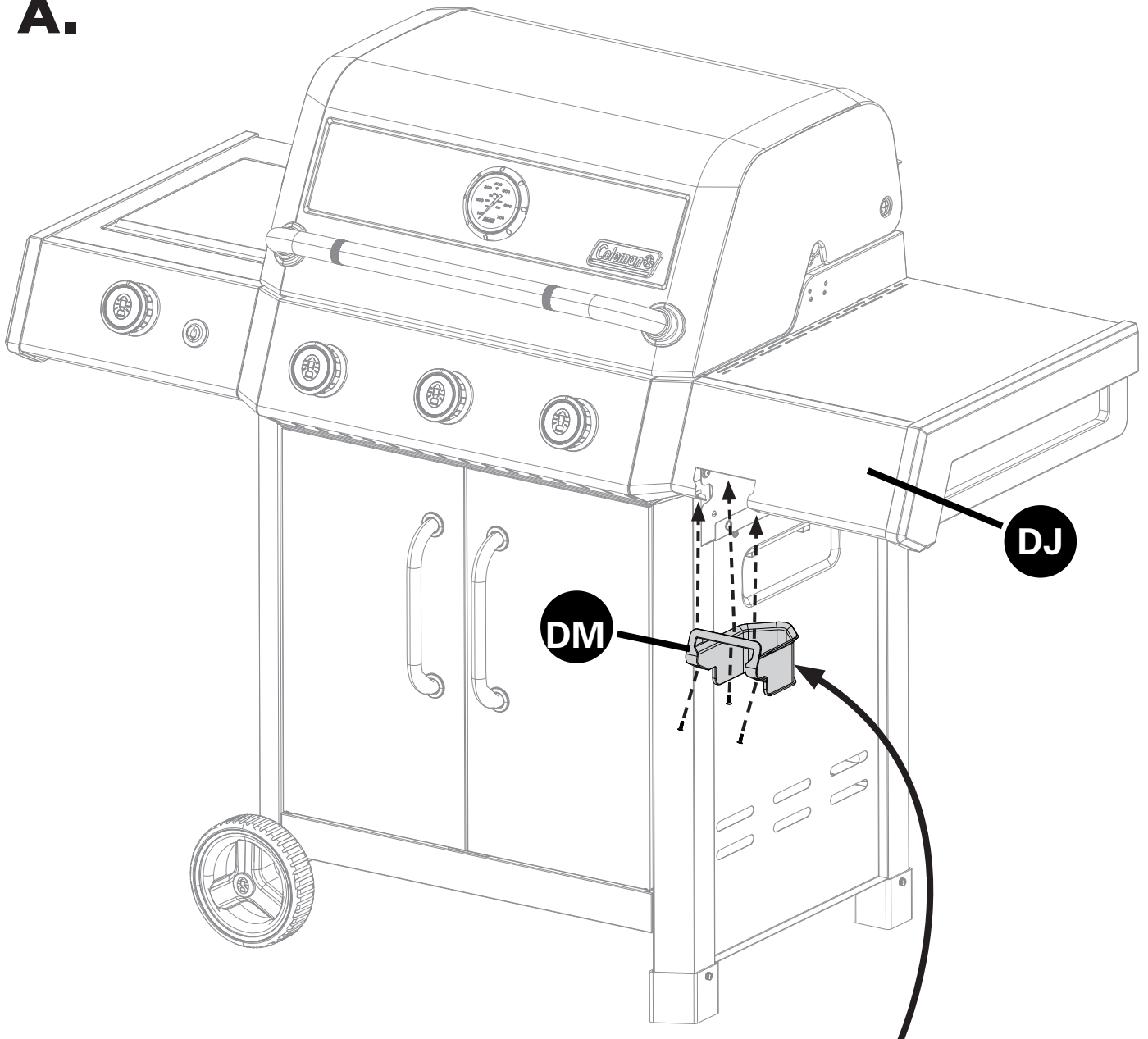

INSTRUCTIONS D'ASSEMBLAGE

20

B.

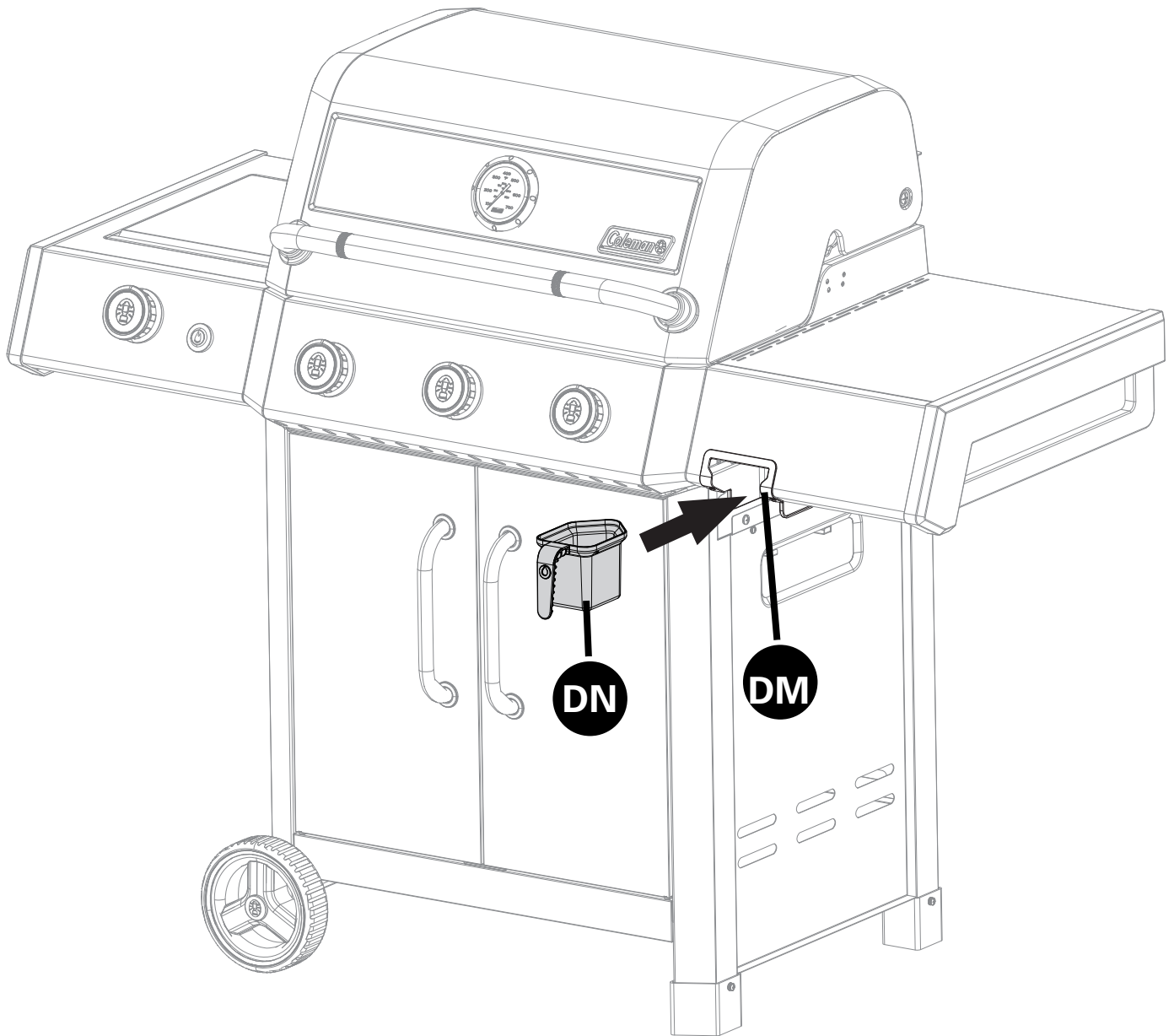

21

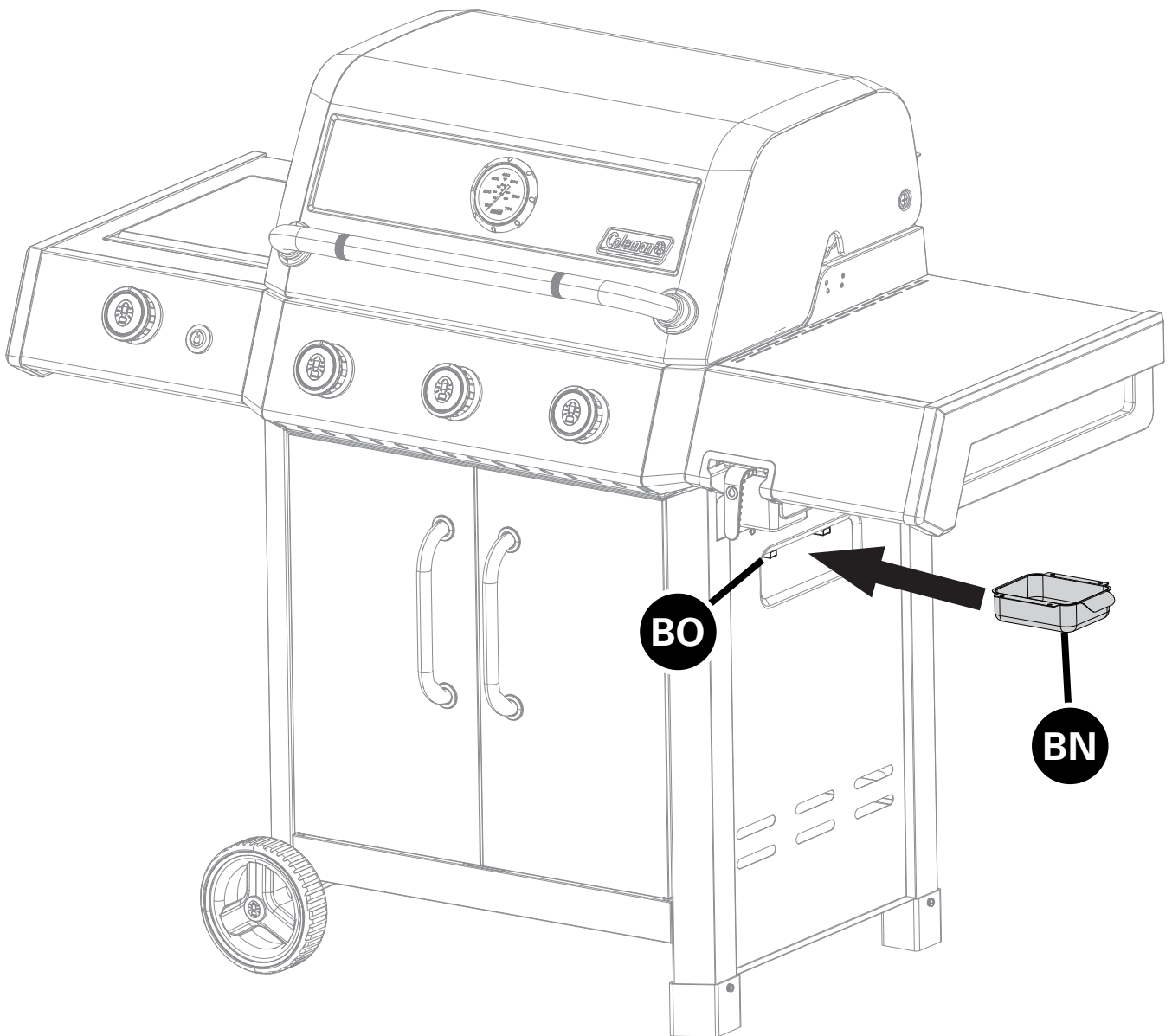

INSTRUCTIONS D'ASSEMBLAGE

22

**SEULEMENT POUR LES MODÈLES À GAZ PROPANE.
POUR LE MODÈLE À GAZ NATUREL, VOIR LA PAGE SUIVANTE.**

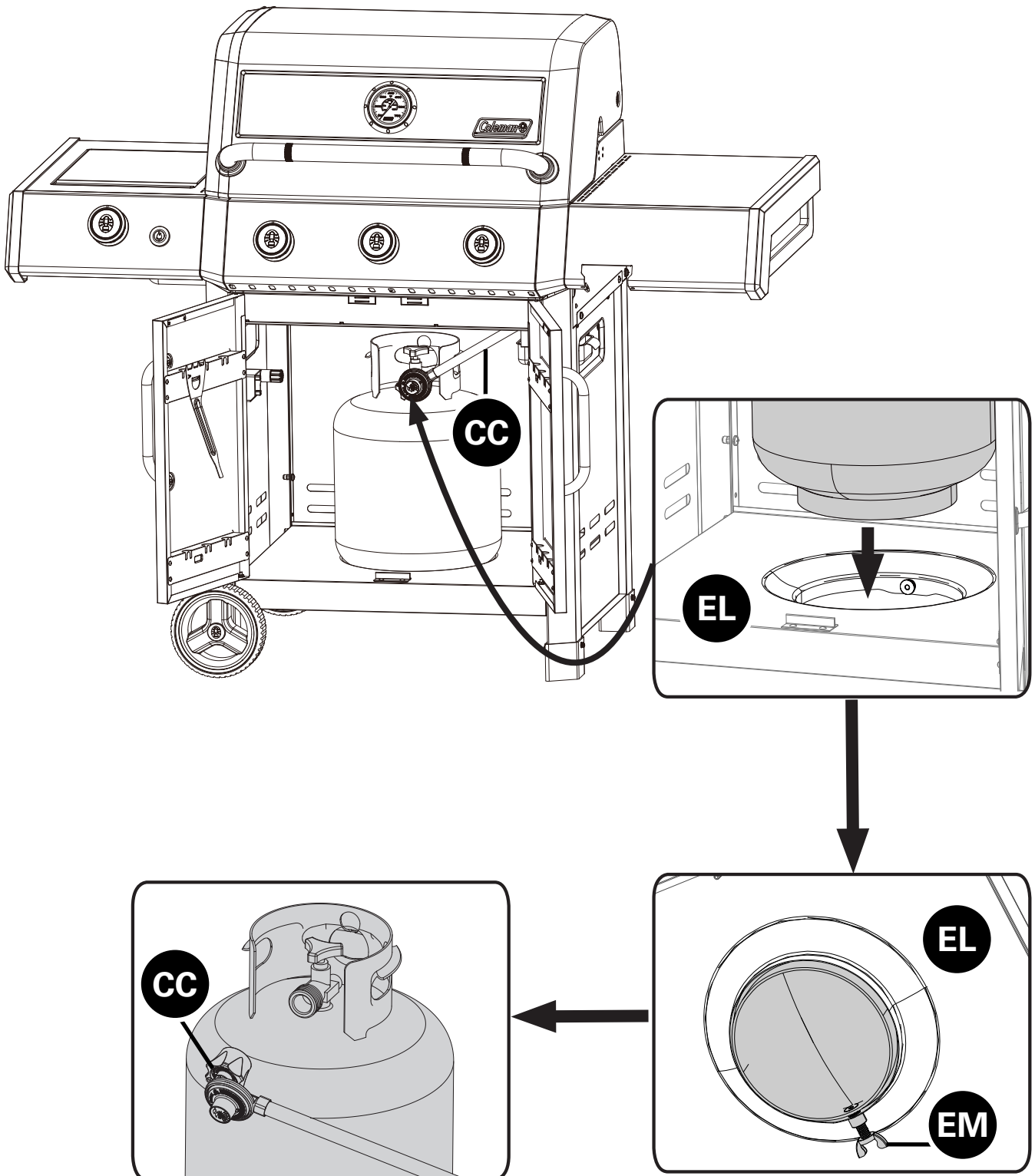

INSTRUCTIONS D'ASSEMBLAGE

23

CONVERTIR VOTRE BARBECUE AU GAZ NATUREL

Ce barbecue est vendu prêt pour une utilisation au propane. Si vous souhaitez convertir votre barbecue au GAZ NATUREL, vous devez acheter la trousse de trousse de conversion au gaz naturel vendue chez Canadian Tire, No d'article : 85-2261-4.



IMPORTANT

ASSUREZ-VOUS QUE L'EMBALLAGE DE LA TROUSSE DE CONVERSION PRÉSENTE LE SYMBOLE SUIVANT :



CONVERTIBLE
VALVE SYSTEM^{MC}

ADDITIONAL WARNINGS

Vous avez maintenant complété l'assemblage de votre barbecue Coleman®

ÉTAPES SUIVANTES :

1. Positionnez votre barbecue
2. Lisez le manuel de sécurité et d'entretien
3. Effectuez la Liste de contrôle du barbecue

⚠ AVERTISSEMENT :

POUR ASSURER LA SÉCURITÉ DE VOTRE FAMILLE, N'ESSAYEZ PAS D'ALLUMER CE BARBECUE TANT QUE VOUS N'AYEZ PAS LU LES PAGES 4 À 7 DE CE MANUEL DE SÉCURITÉ ET DE SOINS COLEMANMD. TOUS LES TESTS DE SÉCURITÉ ET DE FUITE DOIVENT ÊTRE EFFECTUÉS PAR L'UTILISATEUR AVANT D'ALLUMER CE BARBECUE.

⚠ AVERTISSEMENT SURFACES CHAUDES

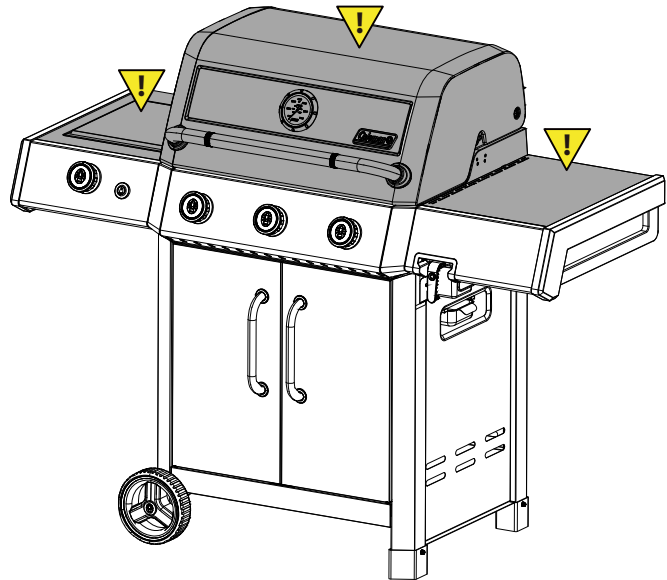

POSITIONNEZ VOTRE BARBECUE

Veillez toujours confirmer que ce barbecue ne soit pas sous un objet combustible (ex : un auvent ou un parasol) ou à l'abris (ex : une véranda ou un gazebo) avant de l'allumer afin d'éviter un risque d'incendie.

Veillez toujours confirmer que ce barbecue ne soit pas sous un surplomb d'une maison, d'un garage ou d'autre structure avant de l'allumer. Un surplomb peut servir à défléchir des embrasements et la chaleur irradiée dans la structure elle-même, ce qui pourrait causer un incendie.

Veillez toujours confirmer que ce barbecue soit positionné à plus de 36" (91.4cm) de matériaux ou de surfaces combustibles avant de l'allumer et qu'il n'y ait pas d'essence ou tout autre substances volatiles proche de ce barbecue. Autrement, la température d'un feu de graisse ou de la chaleur irradiée peut être suffisante pour allumer des combustibles ou substances volatiles proches. Ne pas positionner proche de fenêtres, de clôtures ou de grillages.

Veillez toujours situer le barbecue là où il y aura amplement d'air de combustion et de ventilation, mais ne le positionnez jamais directement dans le trajectoire d'un vent fort.

Nivelez votre barbecue pour une performance optimale de la technologie Flare-Free Technology^{MC}.



RÉVOLUTION^{MD} II

©2025 THE COLEMAN COMPANY, INC.

©2025 THE COLEMAN COMPANY, INC. COLEMAN® est une marque déposée de The Coleman Company, Inc. utilisée sous licence.

www.colemanbbqs.com
 youtube.com/colemangrills